

SNAPPER®

(en) Operator's Manual

(fr) Manuel d'utilisation

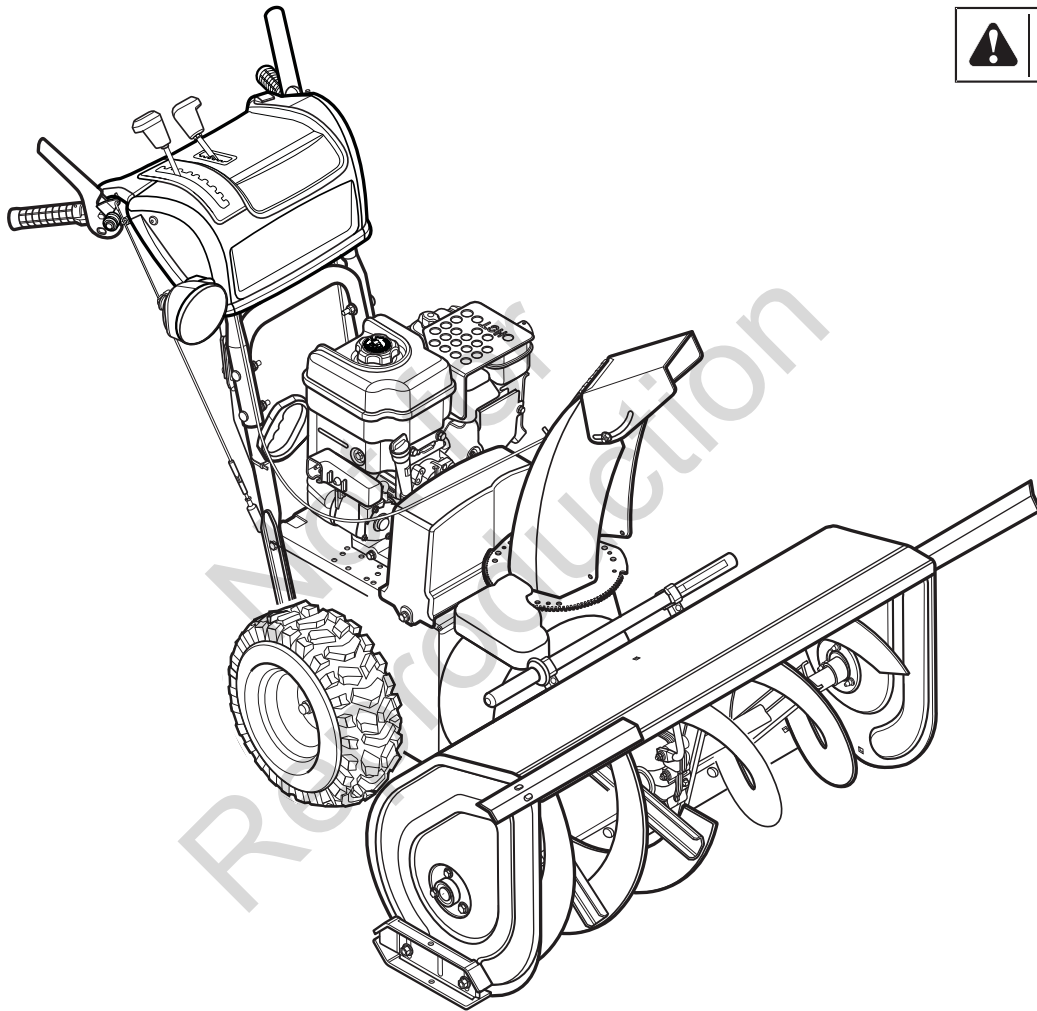

Walkbehind Snowthrower

Mfg. No.
1695850

Description
Dual Stage Snowthrower, 16.5 TP, 38 Inch (97 cm)

1750363
Revision -

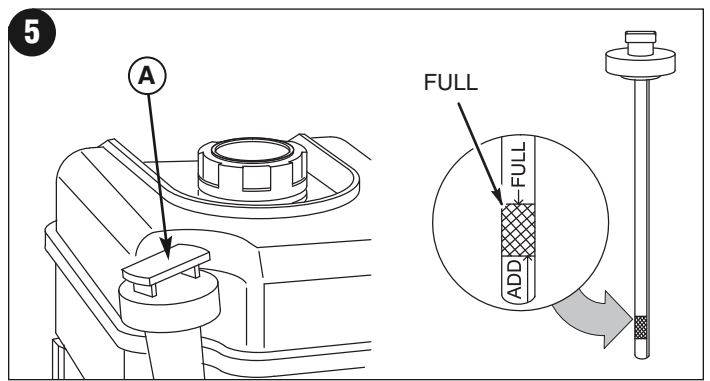
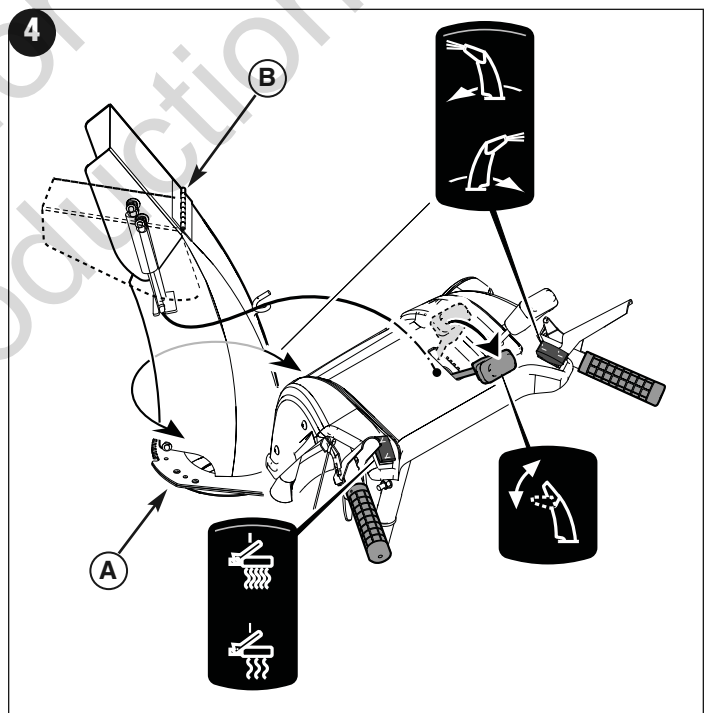
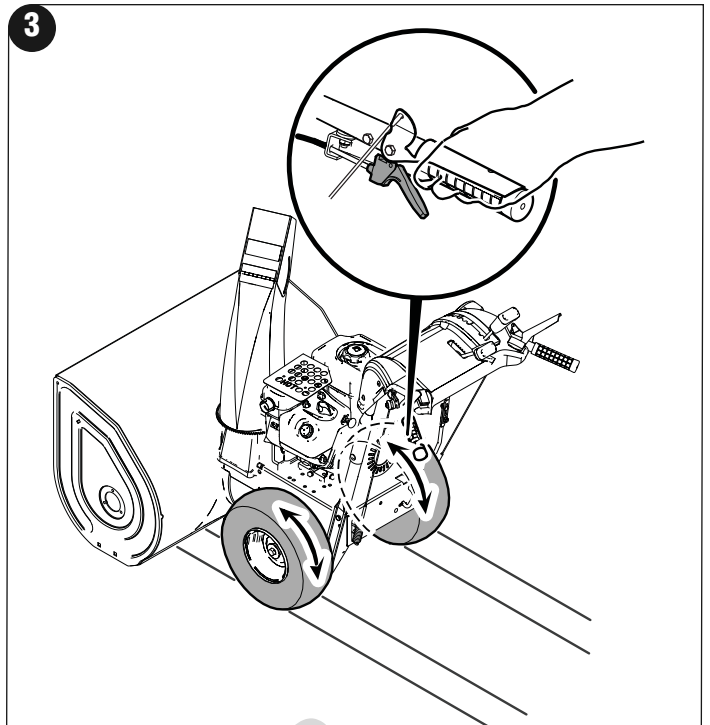
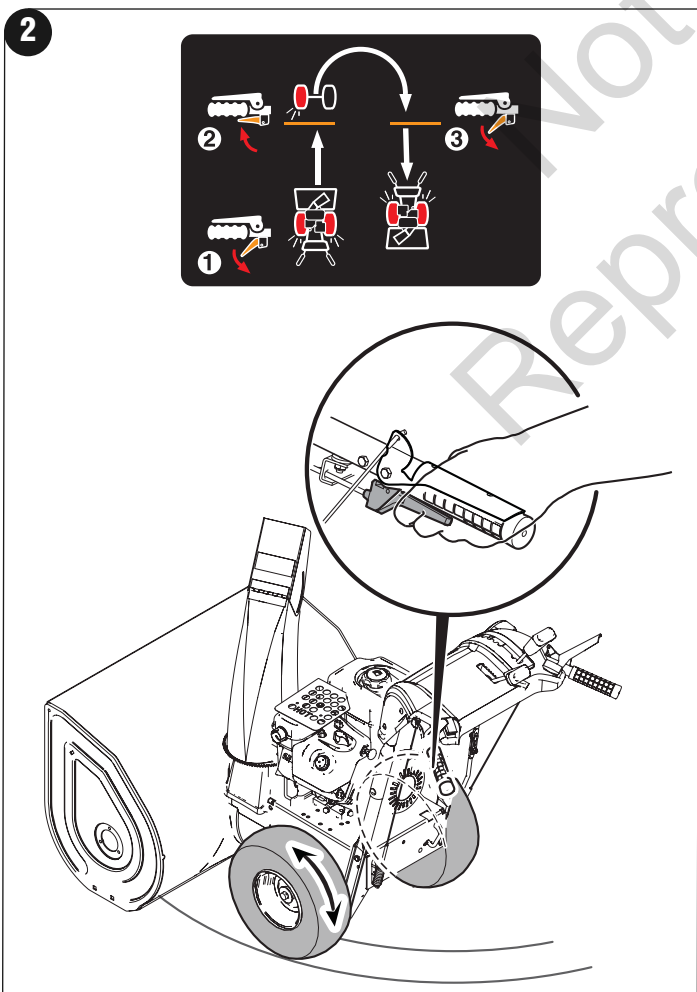
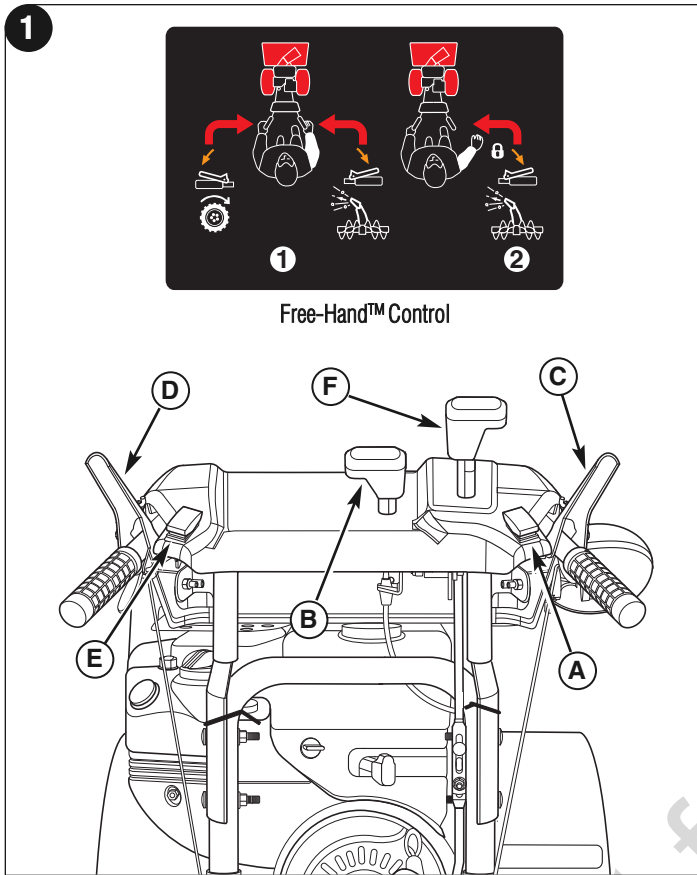

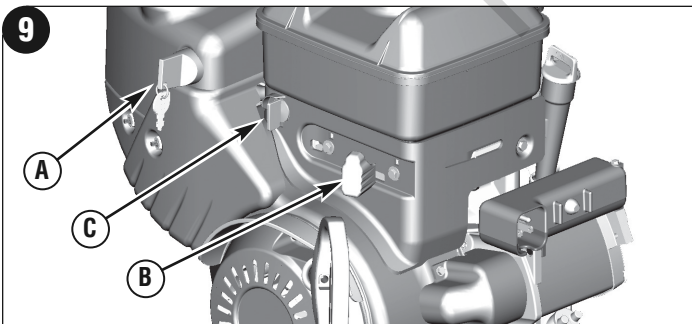
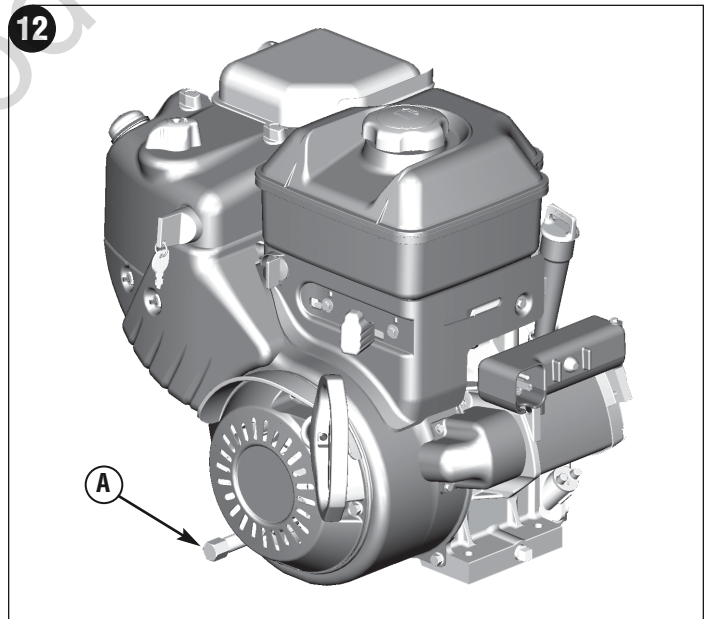
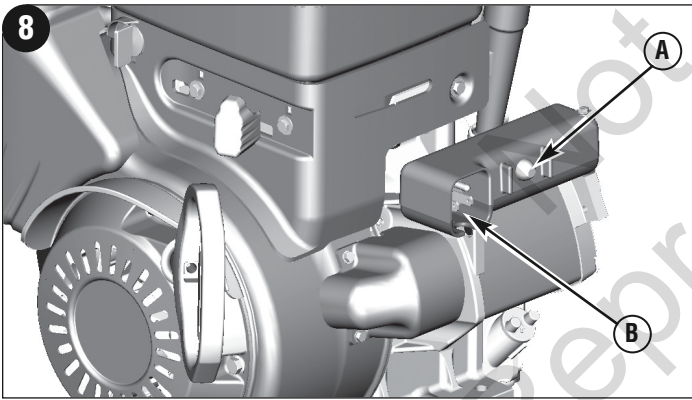
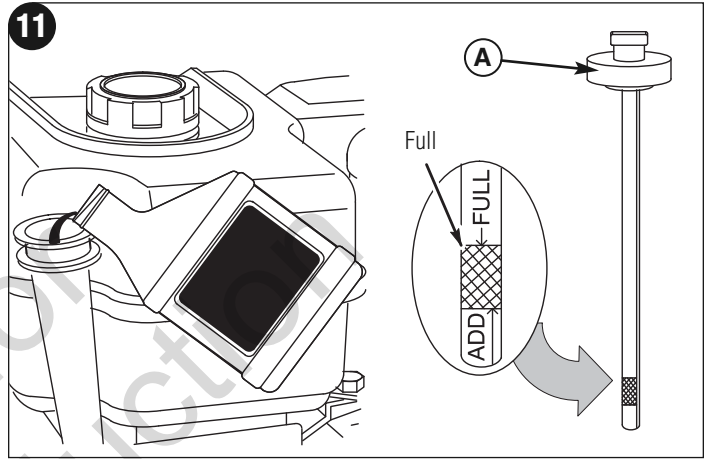
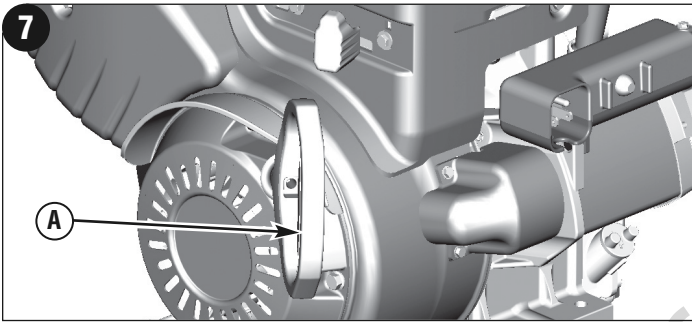
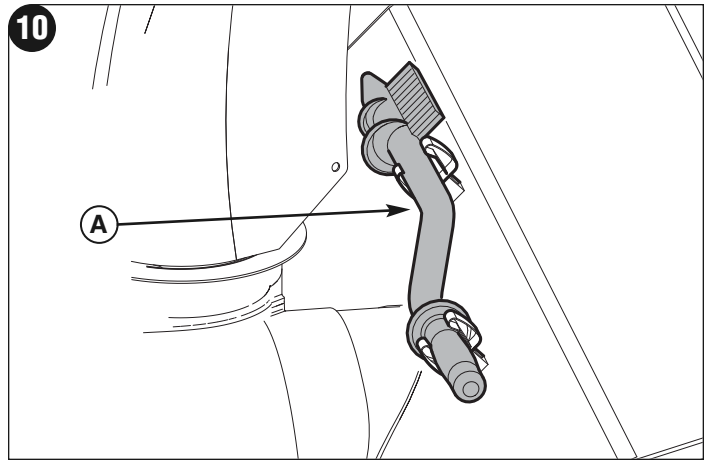
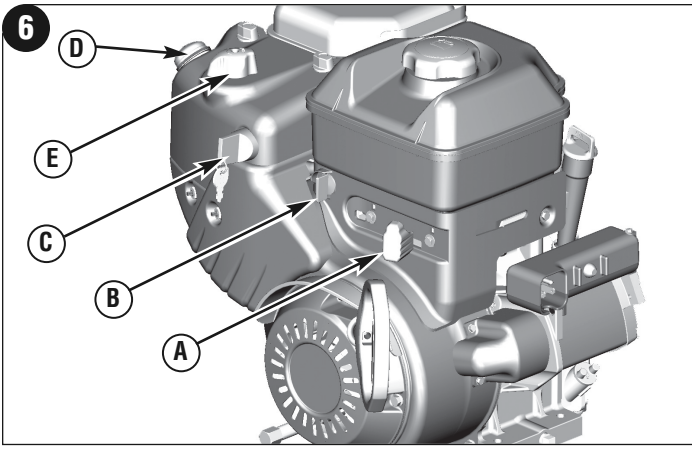

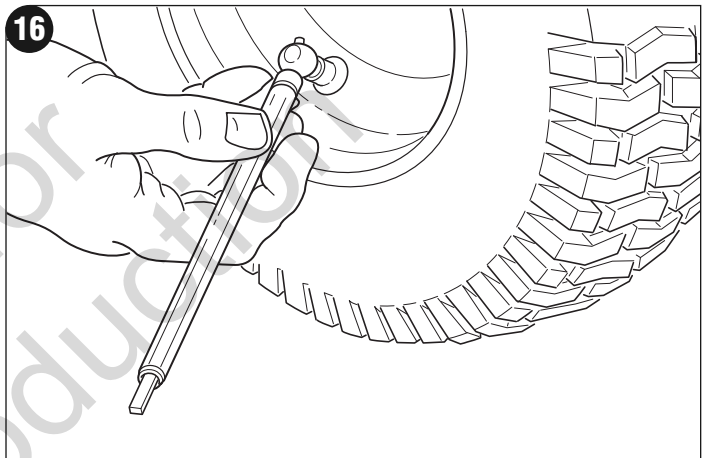
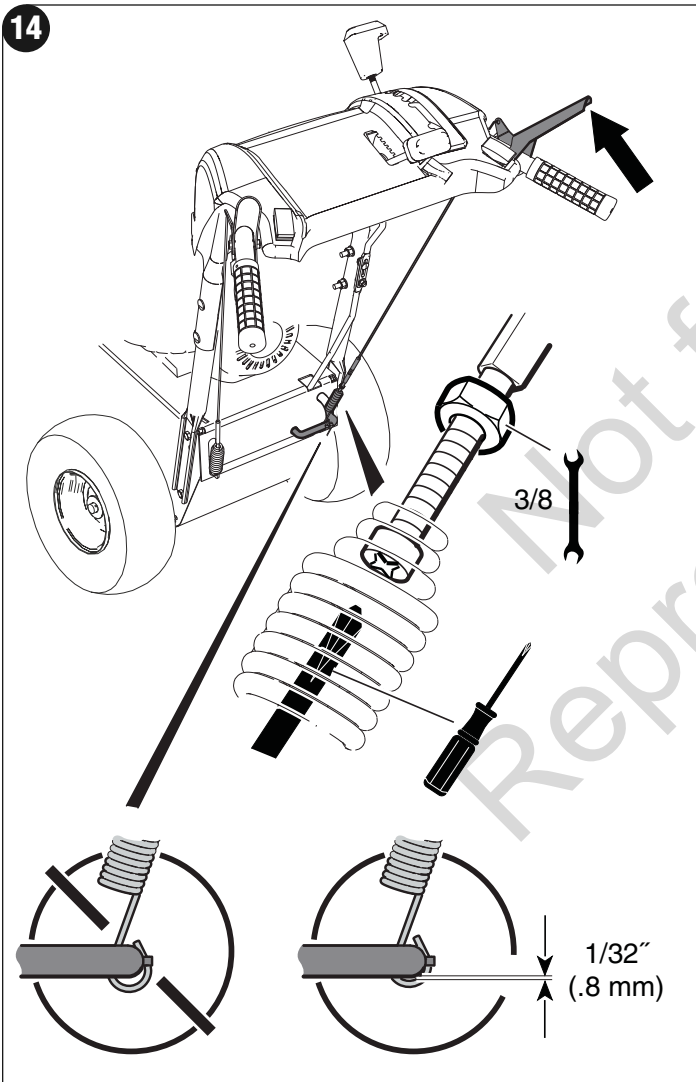
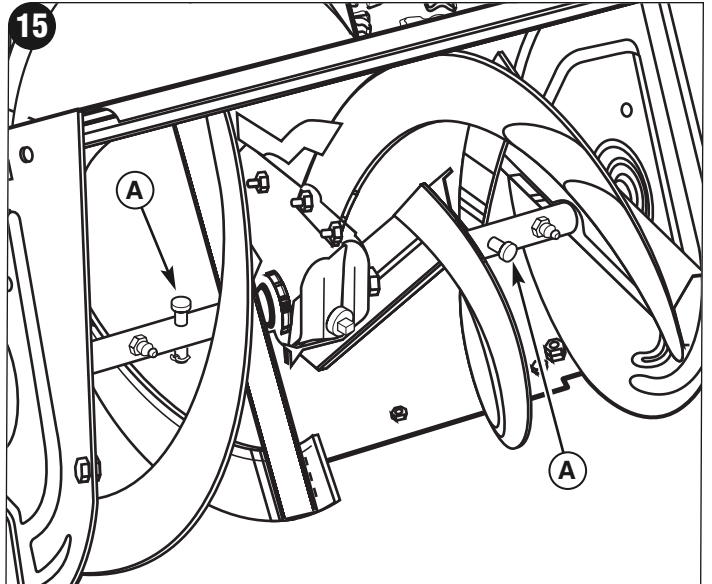
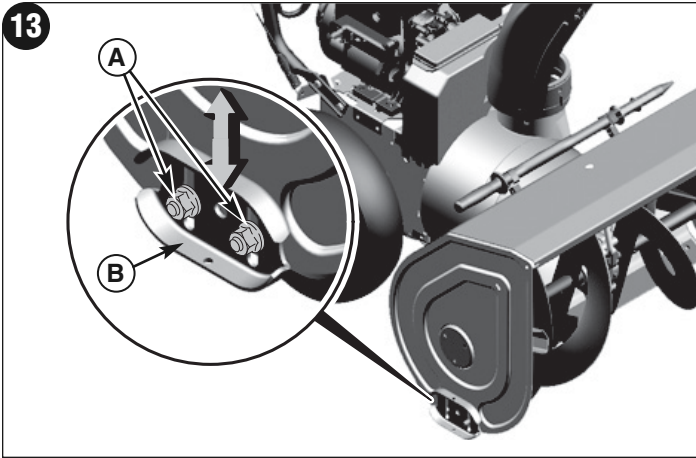

CONTENTS

Front Cover.....	1
Illustrations	2
Operator Safety.....	6
Features and Controls	12
Operation.....	14
Maintenance.....	19
Troubleshooting.....	22
Warranty	24
Specifications	25

General Information

Thank you for purchasing this quality-built SNAPPER snowthrower. We're pleased that you've placed your confidence in the SNAPPER brand. When operated and maintained according to the instructions in this manual, your SNAPPER product will provide many years of dependable service.

This manual contains safety information to make you aware of the hazards and risks associated with snowthrowers and how to avoid them. This snowthrower is designed and intended only for snow throwing and is not intended for any other purpose. It is important that you read and understand these instructions thoroughly before attempting to start or operate this equipment. **Save these instructions for future reference.**

Product Identification Tag

Product Identification Tag	
	
Model / Modèle / Model	xxxxxxx
	
Serial / Série / Serie	xxxxxxxxxx
Briggs & Stratton Power Products Group, L.L.C. Milwaukee, WI 53201 USA	

Product Reference Data

PRODUCT REFERENCE DATA	
Model Description Name/Number	
Unit MFG Number	Unit SERIAL Number
Mower Deck MFG Number	Mower Deck SERIAL Number
Dealer Name	Date Purchased
ENGINE REFERENCE DATA	
Engine Make	Engine Model
Engine Type/Spec	Engine Code/Serial Number

Record your model name/number, manufacturer's identification numbers, and engine serial numbers in the space provided for easy access. These numbers can be found in the locations shown.

When contacting your authorized dealer for replacement parts, service, or information you MUST have these numbers.

The Illustrated Parts List for this machine can be downloaded from www.snapper.com. Please provide model and serial number when ordering replacement parts.

Copyright © 2010 Briggs & Stratton Power Products Group, LLC
Milwaukee, WI, All rights reserved.
SNAPPER is a trademark of Briggs & Stratton Power Products Group, LLC Milwaukee, WI USA.

OPERATOR SAFETY

Hazard Symbols and Meanings

	Rotating Impeller		Fire		Thrown Objects		Eye Protection
	Rotating Auger		Shock		Explosion		Moving Parts
	Rotating Parts		Hot Surface		Toxic Fumes		Kickback
			Safe Distance		Ear Protection		Hazardous Chemical
			Rotating Gears				

Control Symbols on Equipment

	Oil		Slow		Engine On-Off		Traction Control		Discharge Chute
	Fuel		Fast		Choke-Run		Auger Control		Chute Deflector
	Fuel Shutoff		Auger Clutch		Engine Primer		Heated Hand Grips		Wheel Lock
	Choke Off		Forward Neutral Reverse		Engine Run		Electric Start		
	Choke On				Engine Stop				
	Stop								

**Easy-Turn™
Traction Control**

Free-Hand™ Control

NOTE: Not all control symbols shown on this page will appear on your snowthrower. See *Features and Controls* section for the applicable symbols.

Safety Alert Symbol and Signal Words

The safety alert symbol  and signal word (DANGER, WARNING, CAUTION, or NOTICE) is used to indicate the likelihood and potential severity of personal injury and/or damage to the product. In addition, a hazard symbol may be used to represent the type of hazard.

 **DANGER** indicates a hazard which, if not avoided, **will result in death or serious injury.**

 **WARNING** indicates a hazard which, if not avoided, **could result in death or serious injury.**

 **CAUTION** indicates a hazard which, if not avoided, **could result in minor or moderate injury.**



NOTICE indicates a situation that **could result in damage to the product.**

 WARNING
Certain components in this product and its related accessories contain chemicals known to the state of California to cause cancer, birth defects, or other reproductive harm. Wash hands after handling.



 WARNING
The engine exhaust from this product contains chemicals known to the State of California to cause cancer, birth defects, or other reproductive harm.

 DANGER
<ul style="list-style-type: none"> • Hand contact with the rotating impeller inside the discharge chute is the most common cause of injury associated with snowthrowers. • This snowthrower is capable of amputating hands and feet, and throwing objects. Read and observe all the safety instructions in this manual. Failure to do so will result in death or serious injury.

Read the Manual



	 DANGER
	<p>Read, understand, and follow all the instructions on the snowthrower and in the operator's manual before operating this unit. Failure to observe the safety instructions in this manual will result in death or serious injury.</p> <ul style="list-style-type: none"> • Be thoroughly familiar with the controls and the proper use of the snow thrower. • Make sure you are properly trained before operating the snowthrower. • Know how to stop the unit and disengage the controls quickly. • Never allow anyone to operate the snowthrower without proper instruction. • Always follow the instructions in the operator's manual, if the snowthrower will be stored for an extended period. • Maintain or replace safety and instruction labels as necessary. • Never attempt to make major repairs on the snowthrower unless you have been properly trained. Improper servicing of the snowthrower can result in hazardous operation, equipment damage, and voiding of the product warranty.

Discharge Chute



	 DANGER
	<p>Discharge chute contains rotating impeller to throw snow. Never clear or unclog the discharge chute with your hands. Fingers can quickly become caught in the impeller. Always use a clean-out tool.</p> <p>Failure to observe these safety instructions will result in traumatic amputation or severe laceration.</p>
<p>TO SAFELY CLEAR A CLOGGED DISCHARGE CHUTE</p> <p> DANGER: Hand contact with the rotating impeller inside the discharge chute is the most common cause of injury associated with snow throwers. Never use your hands to clean out the discharge chute.</p> <p>FOLLOW THESE INSTRUCTIONS:</p> <ol style="list-style-type: none"> 1. Shut OFF the engine. 2. Wait 10 seconds to be sure the impeller blades have stopped rotating. 3. Always use a clean-out tool, not your hands. 	

OPERATOR SAFETY

Operation and Equipment Safety

	<p style="text-align: center;"> DANGER</p> <p>This snowthrower is only as safe as the operator. If it is misused, or not properly maintained, it can be dangerous. Remember you are responsible for your safety and that of those around you.</p>
<ul style="list-style-type: none">• Keep the area of operation clear of all persons, particularly small children and pets.• Thoroughly inspect the area where the snowthrower will be used and remove all doormats, sleds, boards, wires, and other foreign objects.• Do not operate the snowthrower without wearing adequate winter clothing.• Wear footwear that will improve footing on slippery surfaces.• Use caution to avoid slipping or falling especially when operating the snowthrower in reverse.• Never operate the snowthrower without good visibility or light. Always be sure of your footing, and keep a firm hold on the handles.• Do not clear snow across the face of slopes. Use extreme caution when changing direction on slopes. Do not attempt to clear steep slopes.• Do not overload the machine capacity by attempting to clear snow too quickly.• Never operate the snowthrower at high transport speeds on slippery surfaces. Look behind the snowthrower and use care when operating in reverse.• Do not use the snowthrower on surfaces above ground level such as roofs of residences, garages, porches, or other such structures or buildings.• Operators should evaluate their ability to operate the snowthrower safely enough to protect themselves and others from injury.• The snowthrower is intended to remove snow only. Do not use the snow thrower for any other purpose.• Do not carry passengers.• After striking a foreign object, shut OFF the engine, disconnect the cord on electric motors, thoroughly inspect the snowthrower for any damage, and repair the damage before restarting and operating the snowthrower.• If the snowthrower vibrates abnormally, shut OFF the engine. Vibration is generally a warning of trouble. See an authorized dealer if necessary for repairs.• For models equipped with electric starting motors, disconnect the power cord after the engine starts.	

Fuel Handling

 	<p style="text-align: center;">DANGER</p> <p>Fuel and its vapors are extremely flammable and explosive. Always handle fuel with extreme care.</p> <p>Failure to observe these safety instructions can cause a fire or explosion which will result in severe burns or death.</p>
<p>WHEN ADDING FUEL</p> <ul style="list-style-type: none">• Turn off engine and let cool at least 3 minutes before removing the fuel cap and adding fuel.• Fill fuel tank outdoors or in a well ventilated area.• Do not overfill the fuel tank. To allow for the expansion of gasoline, do not fill above the bottom of the fuel tank neck.• Keep fuel away from sparks, open flames, pilot lights, heat, and other ignition sources.• Check fuel lines, cap, and fittings frequently for cracks or leaks. Replace if necessary.• Use an approved fuel container.• If fuel spills, wait until it evaporates before starting engine. <p>WHEN STARTING ENGINE</p> <ul style="list-style-type: none">• Ensure that spark plug, muffler, fuel cap, and air cleaner (if equipped) are in place and secured.• Do not crank the engine with the spark plug removed.• If fuel is spilled, do not attempt to start the engine, but move the snow thrower away from the area of the spill, and avoid creating any source of ignition, until the fuel vapors have dissipated.• Do not over-prime the engine. Follow the engine starting instructions in this manual.• If the engine floods, set choke (if equipped) to OPEN/RUN position, move throttle (if equipped) to FAST position and crank until engine starts. <p>WHEN OPERATING EQUIPMENT</p> <ul style="list-style-type: none">• Do not tip the snowthrower at an angle which causes the fuel to spill.• Do not choke the carburetor to stop the engine.• Never run the engine with the air cleaner assembly (if equipped) or the air filter (if equipped) removed. <p>WHEN CHANGING OIL</p> <ul style="list-style-type: none">• If you drain the oil from the top oil fill tube, the fuel tank must be empty or fuel can leak out and result in a fire or explosion. <p>WHEN TRANSPORTING EQUIPMENT</p> <ul style="list-style-type: none">• Transport with fuel tank EMPTY, or with fuel shut-off valve OFF. <p>WHEN STORING GASOLINE OR EQUIPMENT WITH FUEL IN TANK</p> <ul style="list-style-type: none">• Store away from furnaces, stoves, water heaters, or other appliances that have pilot light or other ignition source because they can ignite fuel vapors.	

Moving Parts

	<p style="text-align: center;">⚠ DANGER</p> <p>Keep hands, feet, and clothing away from rotating parts. Rotating parts can contact or entangle hands, feet, hair, clothing, or accessories.</p> <p>Failure to observe these safety instructions will result in traumatic amputation or severe laceration.</p>
<ul style="list-style-type: none"> • Whenever cleaning, repairing, or inspecting the snowthrower, make sure the engine is OFF, spark plug wire is disconnected, and all moving parts have stopped. • Do not put hands or feet near or under rotating parts. Keep clear of the discharge opening at all times. • Never operate the snowthrower without proper guards, and other safety devices in place and working. • Never leave the snowthrower unattended while engine is running. Always disengage the auger and traction controls, stop engine, and remove keys. • Keep all loose clothing away from the front of the snowthrower and auger. Scarves, mittens, dangling drawstrings, loose clothes, and pants can quickly become caught in the rotating device and amputation will occur. Tie up long hair and remove jewelry. • Run the machine a few minutes after discharging snow to prevent freeze-up of the collector/impeller. • Disengage power to the collector/impeller when snowthrower is transported or not in use. 	

Children

	<p style="text-align: center;">⚠ DANGER</p> <p>Tragic accidents can occur if the operator is not alert to the presence of children. Children are often attracted to the unit and the operating activity. Never assume that children will remain where you last saw them.</p>
<ul style="list-style-type: none"> • Keep children out of the area during operation. Children are often attracted to the equipment. Be mindful of all persons present. • Be alert and turn unit off if children enter the area. • Never allow children to operate the unit. • Use extra care when approaching blind corners, shrubs, trees, or other objects that may obscure vision. Children may be present. 	

Engine Safety

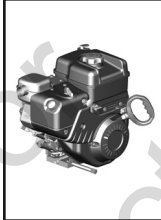
	<p style="text-align: center;">⚠ DANGER</p> <p>Safe operation of the snowthrower requires the proper care and maintenance of the engine. Failure to observe the safety instructions in this manual will result in death or serious injury.</p>
<ul style="list-style-type: none"> • Disengage all controls and shift into neutral before starting the engine. • Let the engine adjust to outdoor temperatures before starting to clear snow. • Use a grounded three-wire plug-in for all snowthrowers equipped with electric drive motors or electric starting motors. 	



Thrown Objects

	<p style="text-align: center;">⚠ DANGER</p> <p>Objects can be picked up by auger and thrown from chute. Never discharge snow toward bystanders or allow anyone in front of the snowthrower. Failure to observe these safety instructions will result in death or serious injury.</p>
<ul style="list-style-type: none"> • Always wear safety glasses or eye shields during operation, and while performing an adjustment or repair. • Always be aware of the direction the snow is being thrown. Nearby pedestrians, pets, or property may be harmed by objects being thrown. • Be aware of your environment while operating the snowthrower. Don't run over items such as gravel, doormats, newspapers, toys, and rocks hidden under snow, as they can all be thrown from the chute or jam in the auger. • Use extreme caution when operating on or crossing gravel drives, walks, or roads. • Adjust the collector housing height to clear gravel or crushed rock surface. • Never operate the snowthrower near glass enclosures, automobiles, window wells, drop-offs, and the like without proper adjustment of the discharge chute angle. • Familiarize yourself with the area in which you plan to operate the snow thrower. Mark off boundaries of walkways and driveways. 	

	<p style="text-align: center;">⚠ DANGER</p> <p>Engines give off carbon monoxide, an odorless, colorless, poison gas. Breathing carbon monoxide can cause nausea, fainting, or death.</p>
<ul style="list-style-type: none"> • Start and run engine outdoors. • Do not run the engine in an enclosed area, even if doors or windows are open. 	



OPERATOR SAFETY

Engine Safety (Continued)

	 WARNING
	<p>Starting engine creates sparking. Sparking can ignite nearby flammable gases. Explosion and fire could result.</p>
<ul style="list-style-type: none"> • If there is natural or LP gas leakage in area, do not start engine. • Do not use pressurized starting fluids because vapors are flammable. 	

	 WARNING
	<p>Running the engine produces heat. Engine parts, especially muffler, become extremely hot. Failure to observe these safety instructions could result in severe thermal burns on contact.</p>
<ul style="list-style-type: none"> • Never touch a hot engine or muffler. Allow muffler, engine cylinder, and fins to cool before touching. • Remove debris from muffler area and cylinder area. • Install and maintain in working order a spark arrester before using equipment on forest-covered, grass-covered, or brush-covered unimproved land. • It is a violation of California Public Resource Code, Section 4442, to use or operate the engine on any forest-covered, brush-covered, or grass-covered land unless the exhaust system is equipped with a spark arrester, as defined in Section 4442, maintained in effective working order. Other states or federal jurisdictions may have similar laws. Contact the original equipment manufacturer, retailer, or dealer to obtain a spark arrester designed for the exhaust system installed on this engine. 	

Maintenance and Storage

	 WARNING
	<p>This snowthrower must be properly maintained to ensure safe operation and performance. Failure to observe the safety instructions in this manual could result in death or serious injury.</p>
<ul style="list-style-type: none"> • When performing any maintenance or repairs on the snowthrower, shut OFF the engine, disconnect spark plug wire, and keep the wire away from the plug to prevent someone from accidentally starting the engine. • Check shear bolts and other hardware at frequent intervals for proper tightness to be sure the snowthrower is in safe working condition. • Keep nuts and bolts tight and keep snowthrower in good condition. • Never tamper with safety devices. Check their proper operation regularly and make necessary repairs if they are not functioning properly. • Components are subject to wear, damage, and deterioration. Frequently check components and replace with recommended parts, when necessary. • Check control operation frequently. Adjust and service as required. • Use only factory authorized replacement parts or like parts when making repairs. • Always comply with factory specifications on all settings and adjustments. • Only authorized service locations should be utilized for major service and repair requirements. • Use only attachments and accessories approved by the factory (such as wheel weights, counterweights, or cabs). • Never attempt to make any adjustments while the engine is running (except when specifically recommended by the factory). 	

! Look for this symbol to indicate important safety precautions. This symbol indicates: "Attention! Become Alert! Your Safety Is At Risk."

! **WARNING:** If any safety decals become worn or damaged and cannot be read, order replacement decals from your local dealer.

Before operating your snow thrower, read the safety decals as shown on your snow thrower. The cautions and warnings are for your safety. To avoid a personal injury or damage to your snow thrower, understand and follow all the safety decals.

Part No. 1733772
Shift Decal

Part No. 1737870
Traction Control Decal

Part No. 1737877
Main Dash Decal

Part No. 1737869
Auger Control Decal

Part No. 1737865
Chute Danger Decal

Part No. 278297
Engine Decal

Product ID Number & Serial Number Decal (Rear of Motor Box)

Part No. 1737866
Auger Danger Decal

DANGER
Amputation hazard
Contact with moving parts inside chute will cause serious injury.
• Shut off engine before unclogging discharge chute.
• Use clean-out tool, not hands!

Risque d'amputation
Tout contact avec des pièces en mouvement à l'intérieur de la goutte provoquera de graves blessures.
• Arrêter le moteur avant de dégager la goutte d'éjection.
• Utiliser l'outil de dégagement, pas les mains!

DANGER
Amputation Hazard
• Contact with auger will cause serious injury.
• Keep hands, feet and clothing away.
• Keep bystanders away.

Risque d'amputation
• Tout contact avec la tarière provoquera de graves blessures.
• Tenir vos pieds, vos mains et vêtements à distance.
• Tenir les spectateurs à distance.

Thrown Objects Hazard
• Never direct discharge chute towards persons or property.

Danger objets projetés
• Ne jamais diriger la chute en direction des personnes ou biens matériels.

Read the operator's manual for operating and safety instructions.

Lisez les consignes de sécurité et d'utilisation dans le manuel d'utilisation.

Shut off engine and remove key before performing maintenance or repair work.

Arrêtez le moteur et retirez la clé avant d'effectuer tout entretien ou toute réparation.

This spark ignition system complies with the Canadian standard (CS-400). Ce système d'allumage par étincelle est conforme à la norme NRC-400 au Canada.

Safety Decals

FEATURES AND CONTROLS

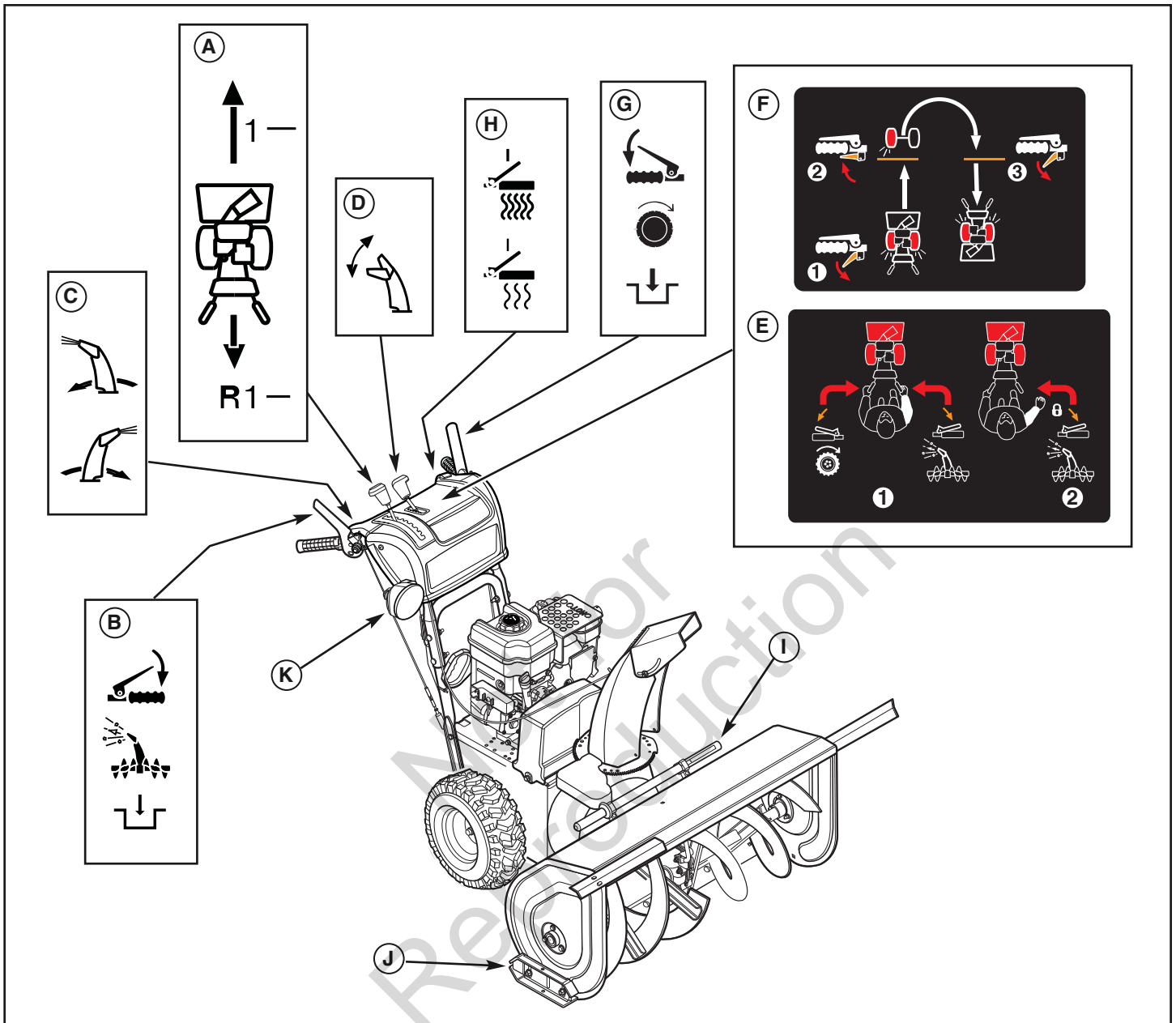

Snowthrower Controls

SNOWTHROWER CONTROLS

A. Speed Select Lever — Allows the operator to use one of five (5) forward and two (2) reverse speeds. To shift, move speed select lever to desired position.

NOTICE: Do not move speed select lever while Traction Control is engaged. This may result in severe damage to the drive system.

B. Auger Control Lever — Used to engage and disengage the auger and impeller. To engage push down, to disengage release.

C. Chute Rotation Switch — Used to rotate the discharge chute to the left or right.

D. Deflector Control Lever — Used to control the angle of the chute deflector (up or down).

E. Free-Hand™ Control — After engaging the traction control (left hand) and auger control (right hand), allows the operator to release the auger control lever to use the other controls.

F. Easy-Turn™ Traction Control — When engaged, allows the operator to release the left traction wheel, but allows the right wheel to continue driving for easy turning.

G. Traction Control Lever — Used to propel snowthrower forward or reverse. Push down to engage, release to disengage.

H. Grip Warmer Switch — Used to warm the hand grips (high or low).

I. Clean-Out Tool — Used to remove snow and debris from the discharge chute and the auger housing.

J. Skid Shoe — Used to adjust the ground clearance of the auger housing.

K. Headlight — Used to operate the snowthrower in poor lighting conditions.

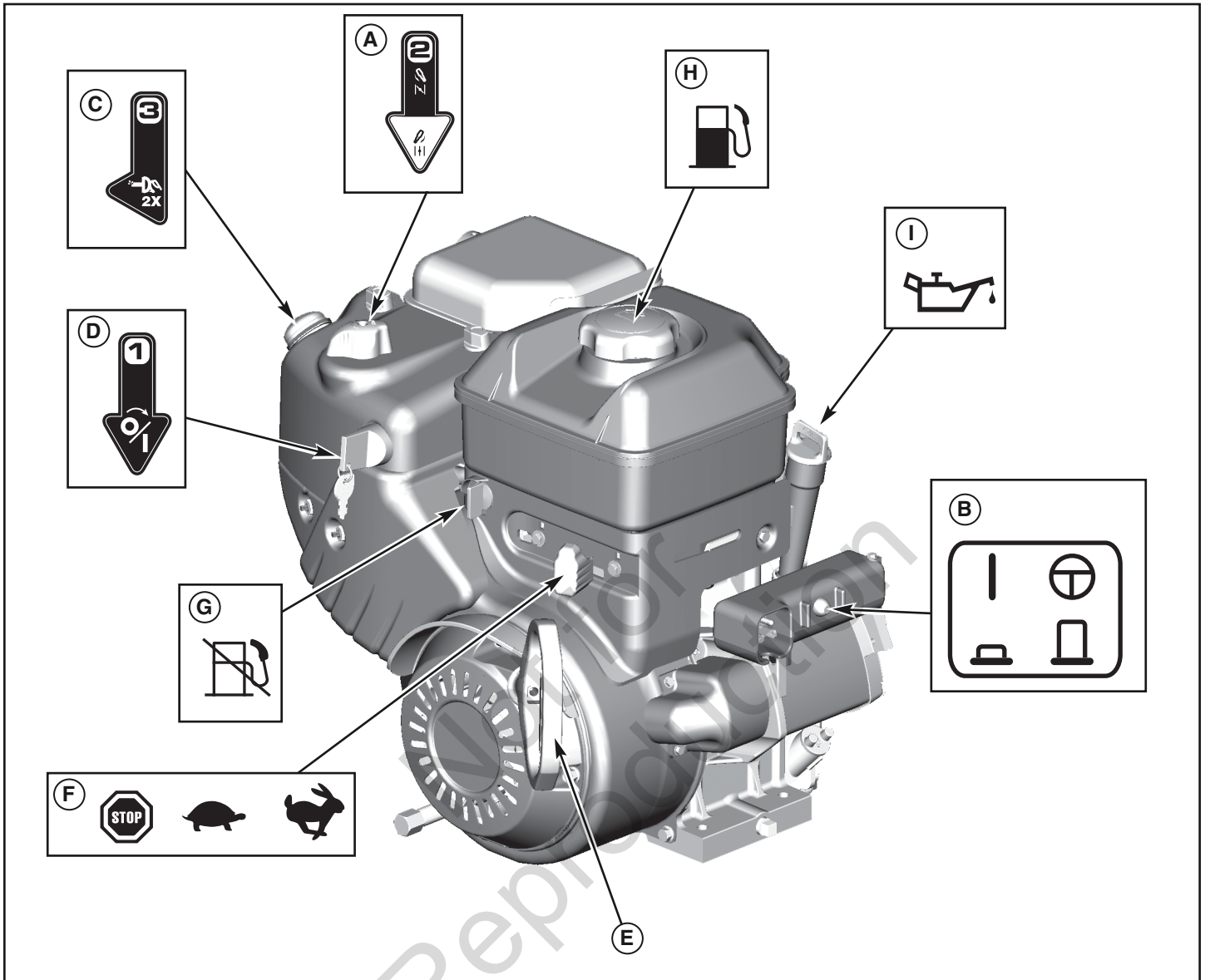

Engine Controls

ENGINE CONTROLS

- A. Choke Control Knob** — Used to start a cold engine.
- B. Electric Start Button** — Used to start the engine using the electric starter.
- C. Primer Button** — Used to inject fuel directly into the carburetor manifold to ensure fast starts in cool weather.
- D. On/Off Key** - Turn to the ON position to start engine, or turn to the OFF position to stop the engine.
- E. Starter Cord Handle** — Used to start the engine manually.
- F. Throttle Control Lever** — Used to control engine speed. For best performance, the throttle control should be set to the FAST position. Use the SLOW position only for warming the engine.
- G. Fuel Shut-Off Valve** — Used to turn the fuel supply off for storage.
- H. Fuel Tank and Cap** — Fill the fuel tank to approximately 1-1/2 in. (38 mm) below the top of the neck to allow for fuel expansion.
- I. Oil Fill Cap (Extended Dipstick)**

OPERATION

BEFORE OPERATING SNOWTHROWER

- Check the fasteners. Make sure all fasteners are tight.
- On electric start models, the unit was shipped with the starter cord plugged into the engine. Before operating, unplug the starter cord from the engine.

NOTE: This snowthrower was shipped WITH OIL in the engine. See *Check the Oil (Before Starting Engine)* instructions in this section before starting engine.

SNOWTHROWER SAFETY TESTS

Test 1 - Auger/Impeller

- Release auger control (right-hand).
- Auger/impeller stops in less than 5 seconds.

Test 2 - Traction Drive

- Release traction control (left-hand).
- Snowthrower forward/reverse motion stops.

Test 3 - Free-Hand Control (if equipped)

- Engage auger control and traction control.
- Release auger control immediately followed by the traction control (a) stops auger/impeller in less than 5 seconds, and (b) stops forward/reverse motion of snowthrower.



DANGER: The discharge chute contains a rotating impeller to throw snow. Never clear or unclog the discharge chute with your hands. Fingers can quickly become caught and traumatic amputation or severe laceration will result. Always use a clean-out tool to clear or unclog the discharge chute.



WARNING:

- Hand contact with the rotating impeller inside the discharge chute is the most common cause of injury associated with snowthrowers.
- This snowthrower is capable of amputating hands and feet, and throwing objects. Read and observe all the safety instructions in this manual. Failure to do so will result in death or serious injury.

OPERATE THE SNOWTHROWER



CAUTION: Operation with a Snow Cab. Wind may blow exhaust gasses back towards the operator. If you notice the smell of exhaust, change direction of operation.

NOTICE: Do not throw snow toward a building as hidden objects could be thrown with sufficient force to cause damage.

1. Start the engine. **Start the Engine** in this section.
2. Press the chute rotation switch (**A**, Figure 1) to the UP/DOWN position to rotate the discharge chute left or right. See **Discharge Chute, Deflector, and Grip Warmer** in this section.
3. Push the deflector control lever (**B**) forward or pull back to control the angle of the chute deflector. See **Discharge Chute, Deflector, and Grip Warmer** in this section.



CAUTION: Before operating, make sure the area in front of the snowthrower is clear of bystanders or obstacles.

4. Fully press and hold the auger control lever (**C**, Figure 1) to engage the auger rotation. Releasing the auger control lever will disengage the auger - unless the Free-Hand™ control is activated.
5. Fully press and hold the traction/Free-Hand™ control lever (**D**) to engage the traction drive and begin moving the snow thrower. To disengage the traction drive, completely release the lever.
6. When BOTH levers are pressed, the Free-Hand™ control is activated. This allows you to release the auger control lever to use the other controls. The auger will continue to rotate until the traction/Free-Hand™ control lever is released.

NOTE: Always release the traction control lever before moving the speed select lever.

7. Press the grip warmer switch (E) to the UP/DOWN position to heat the hand grips. See *Discharge Chute, Deflector, and Grip Warmer* in this section.
8. Use the speed select lever (F) to select the forward drive speed. Set the speed select lever to one of the following positions as determined by snow conditions:
 - 1-2 Wet, Heavy, Slushy, Extra Deep
 - 3 Moderate
 - 4 Very Light
 - 5 Transport

NOTE: When clearing wet, heavy, snow, it is recommended that the ground speed of the unit be reduced, maintained full throttle and do not attempt to clear the full width of the unit.

9. To stop moving forward, release the traction control lever (D).
10. To move the snowthrower backwards, move the speed select lever into either first or second reverse position and engage the traction control lever.

STOP THE SNOWTHROWER

1. Release the auger control lever (C, Figure 1).
2. Release the traction control lever (D).
3. Turn the ON/OFF key (A, Figure 9) to the OFF position
4. Move the throttle control lever (B) to SLOW and then to the STOP position.
5. Remove the key. Keep the key out of the reach of children.
6. After the engine stops, turn the fuel shut-off valve (C) to the closed position.

 **WARNING: Read Operator's Manual before operating machine. This machine can be dangerous if used carelessly.**

- Never operate the snowthrower without all guards, covers, shields in place.
- Never direct discharge towards windows or allow bystanders near machine while engine is running.
- Stop the engine whenever leaving the operating position.
- Disconnect spark plug before unclogging the impeller housing or the discharge chute and before making repairs or adjustments.
- When leaving the machine, remove the safety key. To reduce the risk of fire, keep the machine clean and free from spilled gas, oil, and debris.

 **WARNING: Never run engine indoors or in an enclosed, poor ventilated area. Engine exhaust contains CARBON MONOXIDE, an ODORLESS and DEADLY GAS.**

- Keep hands, feet, hair, and loose clothing away from any moving parts on engine and snow thrower.
- Temperature of muffler and nearby areas can exceed 150°F (66°C). Avoid these areas.
- DO NOT allow children or young teenagers to operate or be near snow thrower while it is operating.

EASY-TURN™ TRACTION CONTROL

For easy turning when using the snowthrower, squeeze the Easy-Turn™ lever (see Figure 2).

Engaging the Easy-Turn™ lever releases the left traction wheel, but allows the right wheel to continue driving. Releasing the Easy-Turn™ lever automatically engages both drive wheels for full traction (see Figure 3).

NOTE: The Easy-Turn™ will be more difficult to activate under a heavy load. Activate the lever before beginning a turn.

DISCHARGE CHUTE, DEFLECTOR, AND GRIP WARMER

Discharge Chute Rotation (Left/Right)

1. Press the chute rotation switch to the UP/DOWN position and hold to rotate the chute to the left or right (A, Figure 4).
2. After the desired position is obtained, release the switch to the CENTER position to turn off.

Chute Deflector (Up/Down)

1. Press the chute deflector switch to the UP position and hold to provide a higher stream and greater distance (B, Figure 4).
2. Press the switch to the DOWN position and hold to provide a lower stream and less distance.
3. After the desired position is obtained, release the switch to the CENTER position to turn off.

Grip Warmer (High/Low)

1. Press the grip warmer switch to the UP position for the HIGH setting (see Figure 4).
2. Press the switch to the DOWN position for the LOW setting.
3. Move the switch to the CENTER position to turn the grip warmer OFF.

OPERATION

CHECK THE OIL (BEFORE STARTING ENGINE)

NOTE: The engine was shipped from the factory filled with oil. Check the level of the oil. Add oil as needed.

1. Make sure the unit is level. Use a high quality detergent oil classified "For Service SG, SH, SJ, SL, or higher".
2. Remove the oil fill cap/dipstick (A, Figure 5) and wipe with a clean cloth.
3. Insert the oil fill cap/dipstick and turn clockwise to tighten.
4. Remove the oil fill cap/dipstick and check the oil.

NOTE: Do not check the level of the oil while the engine runs.

5. If necessary, add oil until the oil reaches the FULL mark on the oil fill cap/dipstick. Do not add too much oil.
6. Tighten the oil fill cap/dipstick securely each time you check the oil level.

NOTE: Synthetic 5W30 motor oil is acceptable for all temperatures. DO NOT mix oil with gasoline. See Chart for oil recommendations.

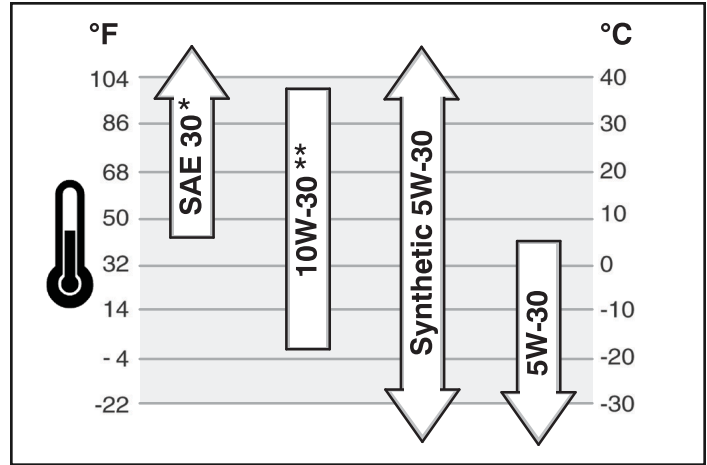

* Below 40°F (4°C) the use of SAE 30 will result in hard starting.

** Above 80°F (27°C) the use of 10W-30 may cause increased oil consumption. Check oil level more frequently.

FUEL RECOMMENDATIONS

Fuel must meet these requirements:

- Clean, fresh, unleaded gasoline.
- A minimum of 87 octane/87 AKI (91 RON). High altitude use, see below.
- Gasoline with up to 10% ethanol (gasohol) or up to 15% MTBE (methyl tertiary butyl ether) is acceptable.

NOTICE: Do not use unapproved gasolines, such as E85. Do not mix oil in gasoline or modify the engine to run on alternate fuels. This will damage the engine components and void the engine warranty.

To protect the fuel system from gum formation, mix a fuel stabilizer into the fuel. All fuel is not the same. If starting or performance problems occur, change fuel providers or change brands. This engine is certified to operate on gasoline. The emissions control system for this engine is EM (Engine Modifications).

High Altitude

At altitudes over 5,000 feet (1524 meters), a minimum 85 octane/85 AKI (89 RON) gasoline is acceptable. To remain emissions compliant, high altitude adjustment is required. Operation without this adjustment will cause decreased performance, increased fuel consumption, and increased emissions. See a Briggs & Stratton Authorized Dealer for high altitude adjustment information.

Operation of the engine at altitudes below 2,500 feet (762 meters) with the high altitude kit is not recommended.

ADDING FUEL



WARNING:

Fuel and its vapors are extremely flammable and explosive.

Fire or explosion can cause severe burns or death.

When Adding Fuel

- Turn engine off and let engine cool at least 3 minutes before removing the fuel cap.
- Fill fuel tank outdoors or in well-ventilated area.
- Do not overfill fuel tank. To allow for expansion of the fuel, do not fill above the bottom of the fuel tank neck.
- Keep fuel away from sparks, open flames, pilot lights, heat, and other ignition sources.
- Check fuel lines, tank, cap, and fittings frequently for cracks or leaks. Replace if necessary.
- If fuel spills, wait until it evaporates before starting engine.

1. Clean the fuel cap area of dirt and debris. Remove the fuel cap (**H, Engine Controls**).
2. Fill the fuel tank with fuel. To allow for expansion of the fuel, do not fill above the bottom of the fuel tank neck.
3. Reinstall the fuel cap.

START THE ENGINE

Be sure that engine oil is at FULL mark on the oil fill cap/dipstick. The snowthrower engine is equipped with an AC electric starter and recoil starter. Before starting the engine, be certain that you have read the following information.

If engine floods, set the choke to the OPEN/RUN position and crank until the engine starts.

 **WARNING:** The electric starter is equipped with a three-wire power cord and plug designed to operate on AC household current. The power cord must be properly grounded at all times to avoid the possibility of electric shock which can cause injury to the operator. Follow all instructions carefully as set forth:

Make sure your house has a three-wire grounded system.

If you are not sure, ask a licensed electrician. If your house does not have a three-wire grounded system, do not use this electric starter under any condition.

If your house has a three-wire grounded system but a three-hole receptacle is not available to connect the electric starter, have a three-hole receptacle installed by a licensed electrician.

 **WARNING:** To connect power cord, always connect the power cord first to the switch box located on the engine and then plug the other end into a three-hole grounded receptacle.

 **WARNING:** To disconnect the power cord, always unplug the end connected to the three-hole grounded receptacle first.

Start the engine as follows:

1. Check the oil level.
2. Make sure equipment drive controls are disengaged.
3. Move the throttle control lever (A, Figure 6) to the FAST position. Operate the engine with the throttle control in the fast position.
4. Turn the fuel shut-off valve (B) to the ON position.
5. Insert the ON/OFF key (C) and turn to the ON/START position.
6. Turn the choke control knob (D) to the CHOKE position.

NOTE: Choke is usually unnecessary when restarting a warm engine.

7. Push the primer (E) two times.

NOTE: Priming is usually unnecessary when restarting a warm engine.

8. **Rewind Start:** Firmly hold the starter cord handle (A, Figure 7). Pull the starter cord handle slowly until resistance is felt, then pull rapidly.

 **WARNING:** Rapid retraction of the starter cord (kickback) will pull your hand and arm toward the engine faster than you can let go. Broken bones, fractures, bruises, or sprains could result. When starting engine, pull the starter cord slowly until resistance is felt and then pull rapidly to avoid kickback.

NOTE: If the engine does not start after three attempts, see an authorized dealer.

9. **Electric Start:** First connect the extension cord to the power cord receptacle and then into a wall receptacle. If additional extension cord is required, make sure it is three-wire.

 **WARNING:** If the extension cord is damaged, it must be replaced by the manufacturer (or its service agent) or a similarly qualified person to avoid a hazard.

10. **Electric Start:** Depress the starter push button (A, Figure 8). After you start the engine, first disconnect the extension cord from the wall receptacle and then from the power cord receptacle (B).

IMPORTANT: To extend the life of the starter, use short starting cycles (five seconds maximum). Wait one minute between starting cycles.

NOTE: If the engine does not start after three attempts, see an authorized dealer.

11. Allow the engine to warm up for several minutes. Then slowly move the choke control knob to the RUN position.

OPERATION

STOP THE ENGINE

Before stopping the engine, allow it to run for a few minutes to help dry off any moisture on the engine.



WARNING: Gasoline and vapors are extremely flammable and explosive. Fire or explosion can cause severe burns or death. DO NOT choke the carburetor to stop the engine.

1. Turn the ON/OFF key (**A**, Figure 9) to the OFF position
2. Move the throttle control lever (**B**) to SLOW and then to the STOP position.
3. Remove the key. Keep the key out of the reach of children.
4. After the engine stops, turn the fuel shut-off valve (**C**) to the closed position.

NOTE: Do not lose the safety key. Keep the safety key in a safe place. The engine will not start without the safety/ignition key.

CLEAR A CLOGGED DISCHARGE CHUTE



DANGER: Hand contact with the rotating impeller inside the discharge chute is the most common cause of injury associated with snowthrowers. Never clear or unclog discharge chute with your hands, or while engine is running. Fingers can quickly become caught and traumatic amputation or severe laceration can result.

- **SHUT OFF THE ENGINE!**
- **Wait 10 seconds to be sure that the impeller blades have stopped rotating.**
- **Always use a clean-out tool, not your hands.**

A clean-out tool (**A**, Figure 10) is attached to either the handle or the top of the auger housing. Use the clean-out tool to remove snow from the auger housing.

OPERATING TIPS

1. Most efficient snowthrowing is accomplished when snow is removed immediately after it falls.
2. For complete snow removal, slightly overlap each swath previously taken.
3. Snow should be discharged downwind whenever possible.
4. For normal usage, set the skids 1/8 inch (3 mm) below the scraper bar. For extremely hard-packed snow surfaces, the skids may be adjusted upward to ensure cleaning efficiency.
5. On gravel or crushed rock surfaces, the skids should be set at 1-1/4 inch (32 mm) below the scraper bar (see "Adjust Skid Height" in the MAINTENANCE section of this manual). Rocks and gravel must not be picked up and thrown by the machine.
6. After the snowthrowing job has been completed, allow the engine to idle for a few minutes, to melt snow and ice accumulated on the engine.
7. Clean the snowthrower thoroughly after each use.
8. Remove ice and snow accumulation and all debris from the entire snowthrower, and flush with water (if possible) to remove all salt or other chemicals. Wipe snowthrower dry.
9. Before starting snowthrower, always inspect augers and impeller for ice accumulation and/or debris, which could result in snowthrower damage.
10. Check oil level before every start. Make sure the oil is at the FULL mark on the oil fill cap/dipstick.

MAINTENANCE CHART

SNOWTHROWER
After Each Use
Remove the snow and slush off snowthrower to prevent freezing of controls
Every 8 Hours or Daily
Perform snowthrower safety tests
Every 25 Hours or Annually *
Check tire pressure
Check snowthrower for loose hardware
See Dealer Annually to
Lubricate control levers and linkages
Lubricate deflector hinge
Lubricate deflector motor (if equipped)
Lubricate chute rotation gear (if equipped)

ENGINE
First 5 Hours
Change engine oil
Every 8 Hours or Daily
Check engine oil level
Every 50 Hours or Annually *
Change engine oil
Check muffler and muffler guard.
See Dealer Annually to
Replace spark plug
Check valve clearance

* Not required unless there are problems with engine performance.

EMISSIONS CONTROL STATEMENT

Maintenance, replacement, or repair of the emissions control devices and systems may be performed by any non-road engine repair establishment or individual. However, to obtain “no charge” emissions control service, the work must be performed by a factory authorized dealer.

Drain Oil - Position snowthrower so that the oil drain plug (A, Figure 12) is lowest point on engine. When the engine is warm, remove oil drain plug and oil fill cap and drain oil into a suitable container.

Replace oil drain plug and tighten securely. Refill crankcase with the recommended motor oil.

ENGINE MAINTENANCE

Check Crankcase Oil Level - Before starting engine and after each 8 hours of continuous use. Add the recommended motor oil as required.

NOTE: Over filling the engine can affect performance. Tighten the oil fill cap securely to prevent leakage.

Change Oil - Every 50 hours of operation or at least once a year, even if the snowthrower is not used for fifty hours. Use a clean, high quality detergent oil. Fill the crankcase to FULL line on dipstick (A, Figure 11). Be sure original container is marked: A.P.I. service “SG” or higher. Do not use SAE10W40 oil (as it may not provide proper lubrication). **See Chart for oil recommendations.**

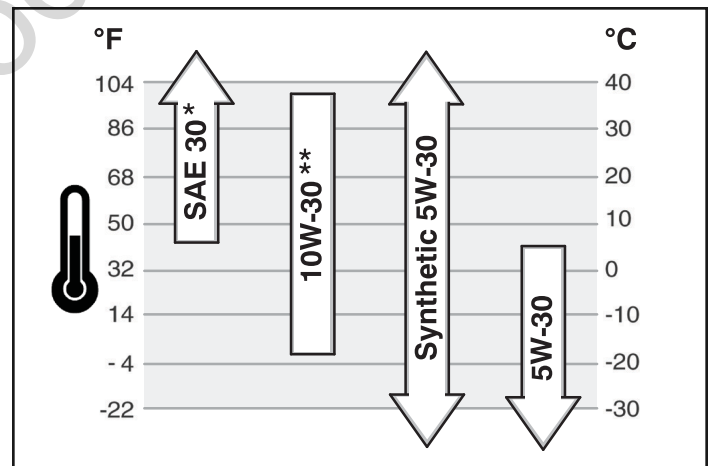

* Below 40°F (4°C) the use of SAE 30 will result in hard starting.

** Above 80°F (27°C) the use of 10W-30 may cause increased oil consumption. Check oil level more frequently.

MAINTENANCE

ADJUST SKID HEIGHT

 **WARNING: Always turn unit off, remove ignition key, and disconnect the spark plug wire before making any repairs or adjustments.**

This snowthrower is equipped with two height adjust skids, secured to the outside of the auger housing. These elevate the front of the snowthrower.

When removing snow from a hard surface area such as a paved driveway or walk, adjust the skids up to bring the front of the snowthrower down.

When removing snow from rock or uneven construction, raise the front of the snowthrower by moving the skids down. This will help to prevent rocks and other debris from being picked up and thrown by the augers.

To adjust skids, proceed as follows:

1. Place a block (equal to height from ground desired) under scraper bar near but not under skid.
2. Loosen skid mounting nuts (A, Figure 13) and push the skid down (B) until it touches the ground. Retighten mounting nuts.
3. Set skid on other side at same height.

NOTE: Make sure that snowthrower is set at same height on both sides.

 **WARNING: Be certain to maintain proper ground clearance for your particular area to be cleared. Objects such as gravel, rocks, or other debris, if struck by the impeller, may be thrown with sufficient force to cause personal injury, property damage, or damage to the snowthrower.**

AUGER CONTROL CABLE ADJUSTMENT

 **WARNING: Do not over-tighten, as this may lift the lever and cause auger drive to be engaged without depressing the Auger Control.**

1. With the drive lever released, the hook (see Figure 14) should barely touch the lever without raising it. There can be a maximum 1/32" (0.8 mm) clearance as shown.
2. To adjust, loosen nut by holding the adjusting flats and turning nut. Turn adjustment flats and hold screw. The adjustment screw is a phillips screw and the head can be held or turned by inserting a screwdriver through the spring.

3. Hold adjusting flats and tighten nut.
4. Start unit and check auger. auger must not be engaged unless auger control is depressed.
5. With engine running, fully depress auger control, the auger should engage and run normally.

 **WARNING: The auger must stop within 5 seconds. If it does not, see an authorized dealer.**

6. Release auger control.
7. If auger does not operate properly, stop engine and recheck drive linkage adjustments.
8. If drive linkage is properly adjusted, auger drive belt tension may require adjustment. See an authorized dealer.

AUGER SHEAR PIN REPLACEMENT

The augers are secured to the auger shaft with special shear pins that are designed to break if an object becomes lodged in the auger housing. Use of a harder grade shear pin will reduce the protection provided by the shear pin.

 **WARNING: Do not go near the discharge chute or auger when the engine is running. Do not run the engine if any cover or guard is removed.**

Under most circumstances, if the auger strikes an object which could cause damage to the unit, the shear pin will break. This protects the gear box and other parts from damage.

The shear pins (A, Figure 15) are located on the auger shaft. Replace a broken shear pin as follows.

1. Tap out the broken shear pin with a pin punch.
2. Install a new shear pin and cotter pin. Bend the ends of the cotter pin down.

IMPORTANT: Do not replace shear pins with anything other than the correct grade replacement shear pin. Use of bolts, screws, or harder grade shear pins can result in equipment damage.

CHECK THE TIRES

Check tires for damage. Check the air pressure in the tires with an accurate gauge (see Figure 16).



CAUTION: Avoid Injury! Explosive separation of tire and rim parts is possible when they are serviced incorrectly.

- Do not attempt to mount a tire without the proper equipment and experience to perform the job.
- Do not inflate the tires above the recommended pressure.
- Do not weld or heat a wheel and tire assembly. Heat can cause an increase in air pressure resulting in an explosion. Welding can structurally weaken or deform the wheel.
- Do not stand in front or over the tire assembly when inflating. Use appropriate tool that allows you to stand to one side.

NOTICE: Check side of tire for maximum tire pressure. DO NOT exceed maximum.

STORAGE



WARNING: Never store the engine, with fuel in the tank, indoors or in a poor ventilated enclosure where fuel fumes could reach an open flame, spark or pilot light as on a furnace, water heater, clothes dryer, etc.

Handle gasoline carefully. It is highly flammable and careless use could result in serious fire damage to your person and/or property.

Drain fuel into approved containers outdoors, away from open flame.

If the snowthrower will be stored for thirty (30) days or more at the end of the snow season, the following steps are recommended to prepare your snowthrower for storage.

NOTE: Gasoline must be removed or treated to prevent gum deposits from forming in the tank, filter, hose, and carburetor during storage.

1. Remove gasoline, by running engine until tank is empty and engine stops. If you do not want to remove the gasoline, add fuel stabilizer to any gasoline left in the tank to minimize gum deposits and acids. If the tank is almost empty, mix stabilizer with fresh gasoline in a separate container and add some of the mixture to the tank. *Always follow instructions on stabilizer container. Then run engine at least 10 minutes after stabilizer is added to allow mixture to reach carburetor. Store snowthrower in safe place.*
2. You can help keep your engine (4-cycles only) in good operating condition by changing oil before storage.

3. Lubricate the piston/cylinder area. This can be done by first removing the spark plug and squirting clean engine oil into the spark plug hole. Then cover the spark plug hole with a rag to absorb oil spray. Next, rotate the engine by pulling the starter two or three times. Finally, reinstall spark plug and attach spark plug wire.
4. Thoroughly clean the snowthrower.
5. Lubricate all lubrication points (see authorized dealer).
6. Make sure all nuts, bolts, and screws are securely fastened. Inspect all visible moving parts for damage, breakage, and wear. Replace if necessary.
7. Touch up all rusted or chipped paint surfaces; sand lightly before painting.
8. Cover the bare metal parts of the snowthrower housing auger, and the impeller with rust preventative.
9. If possible, store your snowthrower indoors and cover it to give protection from dust and dirt.
10. On models with folding handles, loosen the knobs that secure the upper handle. Rotate the upper handle back.
11. If the machine must be stored outdoors, block up the snowthrower and ensure the entire machine is off the ground. Cover the snowthrower with a heavy tarpaulin.

REMOVE FROM STORAGE

1. Put the upper handle in the operating position, tighten the knobs that secure the upper handle.
2. Fill the fuel tank with a fresh fuel.
3. Check the spark plug. Make sure the gap is correct. If the spark plug is worn or damaged, replace before using.
4. Make sure all fasteners are tight.
5. Make sure all guards, shields, and covers are in place.
6. Make sure all adjustments are correct.

TROUBLESHOOTING

PROBLEM	LOOK FOR	REMEDY
Auger does not stop within 5 seconds after right control lever is released.	Free-Hand™ control is ACTIVE.	Release both auger control and traction/Free-Hand™ control levers to stop auger.
	Free-Hand™ control is not working correctly (fails Safety Test 3).	See authorized dealer.
	Auger control cable out of adjustment (fails Safety Test 1).	Adjust auger control cable. Refer to “Cable Adjustment” in the Maintenance section of this manual. Make sure auger control passes Safety Test 1.
	Auger belt guide out of adjustment.	See authorized dealer.
Discharge chute or deflector does not work (electric).	Electrical failure.	See authorized dealer.
Discharge chute or deflector does not work (remote-manual).	Discharge chute or deflector out of adjustment or needs lubrication.	See authorized dealer.
Engine fails to start.	Key is off.	Push key in to the ON position.
	Failure to prime a cold engine.	Press primer button twice and start.
	Fuel shut-off valve is CLOSED position (if equipped).	Turn valve to OPEN position.
	Out of fuel.	Fill fuel tank.
	Choke OFF - cold engine.	Turn choke ON, set throttle to FAST.
	Engine flooded.	Turn choke to OFF; try starting.
	No spark.	See authorized dealer.
	Water in fuel, or old fuel.	Drain tank. (Dispose of fuel at an authorized hazardous waste facility.) Fill with fresh fuel.
	Cord not plugged in or malfunctions (Electric Start models).	Plug in cord or replace defective cord.
Engine starts hard or runs poorly.	Fuel mixture too rich.	Move choke to OFF position.
	Spark plug faulty, fouled, or gapped incorrectly.	See authorized dealer.
	Fuel cap vent is blocked.	Clear vent.
Excessive vibration.	Loose parts or damaged impeller/auger.	Stop engine immediately. See authorized dealer.

PROBLEM	LOOK FOR	REMEDY
Snowthrower forward and reverse motion does not stop when traction control lever is released.	Traction control out of adjustment (fails Safety Test 2).	See authorized dealer.
Snowthrower veers to one side.	Tire pressure not equal.	Check tire pressure.
	One wheel is set in free-wheeling mode. (Traction lock pin is in the OUTER hole.) Models with wheel pins or locks.	Make sure the left traction lock pin is in the INNER holes (to engage the traction drive).
Scraper bar does not clean hard surface.	Skid shoes improperly adjusted.	Adjust skid shoes as needed.
Snowthrower fails to move at slow speeds.	Traction control out of adjustment.	Move speed select lever one speed faster. If that doesn't work, see authorized dealer.
Snowthrower fails to move forward or reverse at any speed.	Drive belt loose or damaged.	See authorized dealer.
	Traction control out of adjustment.	See authorized dealer.
	Worn or damaged friction disc.	See authorized dealer.
Unit fails to discharge snow.	Auger control cable out of adjustment.	Adjust auger control cable. Refer to "Cable Adjustment" in the Maintenance section of this manual.
	Auger drive belt loose or damaged.	See authorized dealer.
	Broken shear pin.	Replace shear pin. Refer to "Auger Shear Pin Replacement" in the Maintenance section of this manual.
	Discharge chute clogged with snow.	Stop engine immediately. Always use the clean-out tool to clear a clogged discharge chute, not your hands. Clean discharge chute and inside of auger housing. Refer to "Warnings" in Operator Safety section.
	Foreign object lodged in auger.	Stop engine immediately. Always use the clean-out tool to clear a clogged chute, not your hands. Remove object from auger. Refer to "Warnings" in Operator Safety section.

BRIGGS & STRATTON POWER PRODUCTS GROUP, L.L.C. OWNER WARRANTY POLICY

LIMITED WARRANTY

Briggs & Stratton Power Products Group, LLC will repair and/or replace, free of charge, any part(s) of the equipment that is defective in material or workmanship or both. Briggs & Stratton Corporation will repair and/or replace, free of charge, any part(s) of the Briggs and Stratton engine* (if equipped) that is defective in material or workmanship or both. Transportation charges on product submitted for repair or replacement under this warranty must be borne by purchaser. This warranty is effective for the time periods and subject to the conditions stated below. For warranty service, find the nearest Authorized Service Dealer using our dealer locator at www.BriggsandStratton.com.

There is no other express warranty. Implied warranties, including those of merchantability and fitness for a particular purpose, are limited to one year from purchase or to the extent permitted by law. Liability for incidental or consequential damages are excluded to the extent exclusion is permitted by law.

Some states or countries do not allow limitations on how long an implied warranty lasts, and some states or countries do not allow the exclusion or limitation of incidental or consequential damages, so the above limitation and exclusion may not apply to you. This warranty gives you specific legal rights and you may also have other rights which vary from state to state or country to country.

WARRANTY PERIOD

Item	Consumer Use	Commercial Use
Equipment	2 Years	1 Year
Engine*	2 Years	1 Year
Battery	N/A	N/A

The warranty period begins on the date of purchase by the first retail consumer or commercial end user, and continues for the period of time stated above. "Consumer use" means personal residential household use by a retail consumer. "Commercial use" means all other uses, including use for commercial, income producing or rental purposes. Once product has experienced commercial use, it shall thereafter be considered as commercial use for purposes of this warranty.

No warranty registration is necessary to obtain warranty on Briggs & Stratton products. Save your proof of purchase receipt. If you do not provide proof of the initial purchase date at the time warranty service is requested, the manufacturing date of the product will be used to determine warranty eligibility.

ABOUT YOUR WARRANTY

We welcome warranty repair and apologize to you for being inconvenienced. Warranty service is available only through servicing dealers authorized by Briggs & Stratton or BSPPG, LLC.

Most warranty repairs are handled routinely, but sometimes requests for warranty service may not be appropriate. This warranty only covers defects in materials or workmanship. It does not cover damage caused by improper use or abuse, improper maintenance or repair, normal wear and tear, or stale or unapproved fuel.

Improper Use and Abuse - The proper, intended use of this product is described in the Operator's Manual. Using the product in a way not described in the Operator's Manual or using the product after it has been damaged will void your warranty. Warranty is not allowed if the serial number on the product has been removed or the product has been altered or modified in any way, or if the product has evidence of abuse such as impact damage, or water/chemical corrosion damage.

Improper Maintenance or Repair - This product must be maintained according to the procedures and schedules provided in the Operator's Manual, and serviced or repaired using genuine Briggs & Stratton parts. Damage caused by lack of maintenance or use of non-original parts is not covered by warranty.

Normal Wear - Like all mechanical devices, your unit is subject to wear even when properly maintained. This warranty does not cover repairs when normal use has exhausted the life of a part or the equipment. Maintenance and wear items such as filters, belts, cutting blades, and brake pads (engine brake pads are covered) are not covered by warranty due to wear characteristics alone, unless the cause is due to defects in material or workmanship.

Stale Fuel - In order to function correctly, this product requires fresh fuel that conforms to the criteria specified in the Operator's Manual. Damage caused by stale fuel (carburetor leaks, clogged fuel tubes, sticking valves, etc) is not covered by warranty.

* Applies to Briggs and Stratton engines only. Warranty coverage of non-Briggs and Stratton engines is provided by the engine manufacturer.

Model No.

1695850

ENGINE:

Brand	Briggs & Stratton®
Model Series	Professional Series™
Gross Torque*	16.50 T.P. @ 3060 rpm
Type	4-Cycle - OHV
Displacement	20.9 cu in. (342 cc)
Starting System	Recoil, 110V Electric with Cord
Alternator	9 Amp Regulator
Oil Capacity	28 oz (0,83 liters)
Motor Oil	Synthetic 5W30
Fuel Tank Volume	4.0 qts (3,8 liters) w/FS
Spark Plug Gap	0.030 in. (0,76 mm)
Resistor Spark Plug	491055
Long Life Platinum Spark Plug	5066
Ignition System	Complies with Canadian standard ICES-002.

AUGER/IMPELLER:

Clearing Width	32 in. (97 cm)
Intake Height	19.75 in. (50,2 cm)
Auger/Impeller Diameter	14 in. (35,6 cm)
Number of Impeller Blades	4

CHUTE:

Chute Deflector	Remote
Chute Rotation	Electric 200°

DRIVE SYSTEM:

Drive Type	Friction Disc - Pro Easy Turn™
Drive Speeds	6 Forward, 2 Reverse
Tire Size	16 x 6.5 in. (41 x 17 cm)
Tire Inflation	See the sidewall of the tire for the proper inflation.

ENGINE POWER RATING INFORMATION

*The gross power rating for individual gas engine models is labeled in accordance with SAE (Society of Automotive Engineers) code J1940 (Small Engine Power & Torque Rating Procedure), and rating performance has been obtained and corrected in accordance with SAE J1995 (Revision 2002-05). Torque values are derived at 3060 RPM; horsepower values are derived at 3600 RPM. Actual gross engine power will be lower and is affected by, among other things, ambient operating conditions and engine-to-engine variability. Given both the wide array of products on which engines are placed and the variety of environmental issues applicable to operating the equipment, the gas engine will not develop the rated gross power when used in a given piece of power equipment (actual "on-site" or net power). This difference is due to a variety of factors including, but not limited to, accessories (air cleaner, exhaust, charging, cooling, carburetor, fuel pump, etc.), application limitations, ambient operating conditions (temperature, humidity, altitude), and engine-to-engine variability. Due to manufacturing and capacity limitations, Briggs & Stratton may substitute an engine of higher rated power for this Series engine.

Not for
Reproduction

CONTENU

Couverture	1
Illustrations	2
Sécurité de l'opérateur	6
Caractéristiques et commandes.....	12
Fonctionnement.....	14
Entretien	19
Dépannage	22
Garantie	24
Spécifications	25

Généralités

Merci d'avoir acheté cette souffleuse à neige construit avec la qualité SNAPPER. Nous sommes heureux que vous ayez placé votre confiance dans la marque SNAPPER. Si vous utilisez et entretenez le produit conformément aux instructions du manuel, vous pourrez l'utiliser pendant de nombreuses années.

Ce manuel contient des informations relatives à la sécurité afin que vous connaissiez les dangers et risques qui sont liés aux souffleuses à neige et la façon de les éviter. Cette souffleuse à neige est conçue à l'intention seulement pour souffler la neige et n'est pas pour autres intentions. C'est important que vous lisez et comprenez ces instructions complètement avant d'essayer de mettre en marche ou de faire fonctionner cet équipement. **Sauvegardez ces instructions pour référence future.**

Étiquette d'identification de produit

Product Identification Tag	
	
Model / Modèle / Model	xxxxxxx
	
Serial / Série / Serie	xxxxxxxxxx
Briggs & Stratton Power Products Group, L.L.C. Milwaukee, WI 53201 USA	

Données de référence du produit

Lorsque l'on contacte le distributeur homologué pour obtenir des pièces de rechange, des réparations ou toute information, il FAUT avoir ces numéros.

Noter le nom/numéro du modèle, les numéros d'identification du fabricant et les numéros de série du moteur dans l'espace prévu pour accès facile. Ces numéros se trouvent aux emplacements illustrés.

















DONNÉES DE RÉFÉRENCE DU PRODUIT	
Nom/Numéro de désignation du modèle	
Numéro de fabricant d'unité	Numéro de SÉRIE de la machine
Numéro de fabricant du plateau de coupe de tondeuse	Numéro de SÉRIE du plateau de coupe
Nom du revendeur	Date d'achat
DONNÉES DE RÉFÉRENCE DU MOTEUR	
Marque du moteur	Modèle du moteur
Type/Spécifications du moteur	Numéro de code/série du moteur

La liste des pièces illustrées pour cette machine peut être téléchargé à partir de www.snapper.com. Veuillez fournir le modèle et le numéro de série au moment de commander les pièces de rechange.



















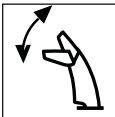

Copyright © 2010 Briggs & Stratton Power Products Group, LLC
Milwaukee, WI, Tous droits réservés.
SNAPPER est une marque déposée de Briggs & Stratton Power Products Group, LLC Milwaukee, WI USA.

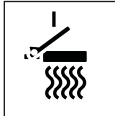
SÉCURITÉ DE L'OPÉRATEUR

Renseignements et symboles de danger

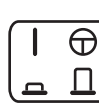
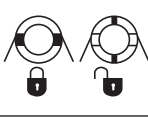
	Impulseur rotatif		Feux		Objets projetés		Protection des yeux
	Tarière rotative		Choc		Explosion		Pièces amovibles
	Pièces tournantes		Surface chaude		Vapeurs toxiques		Effet de recul
			Distance de sécurité		Protection des oreilles		Produits chimiques dangereux
			Engrenages rotatifs				

Symboles de contrôle sur l'équipement

	Huile		Lent		Moteur Marche-Arrêt		Commande de traction		Conduit d'éjecteur
	Carburant		Rapide		Starter-Marche		Commande de la tarière		Déflecteur de goulotte
	Arrêt carburant		Tarière d'embrayage		Amorceur de moteur		Moteur en marche		Poignées chauffantes
	Starter en position Arrêt		Marche avant		Moteur à l'arrêt		Démarrateur électrique		Blocage de roue
	Starter en position Marche		Neutre						
	Arrêt		Marche arrière						

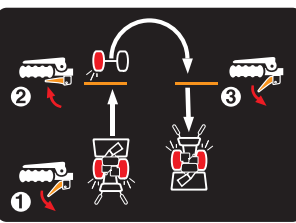

Commande de traction Easy-Turn™

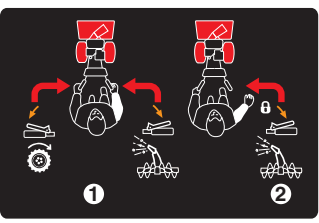

Commande Free-Hand™

REMARQUE : Les symboles de commande illustrés sur cette page n'apparaîtront pas tous sur votre souffleur à neige. Voir la section *Fonctions et commandes* pour les symboles qui s'appliquent.

Symbole d'alerte de sécurité et mots de signal

Le symbole d'alerte de sécurité  et mot de signalisation (DANGER, AVERTISSEMENT, ATTENTION ou AVIS) sont utilisés pour indiquer la probabilité ou potentiel de la gravité de blessure corporelle et/ou dommage au produit. En outre, un symbole de danger peut être utilisé pour représenter le type de danger.

 **DANGER** indique un danger qui, si non évité, **résultera à la mort ou blessure grave.**

 **AVERTISSEMENT** indique un danger qui, si non évité, **peut résulter à la mort ou blessure grave.**

 **ATTENTION** indique un danger qui, si non évité, **peut résulter à une blessure mineure.**

AVIS indique une situation qui **pourrait endommager l'équipement.**

AVERTISSEMENT

Certains composants de cet équipement et de ses accessoires contiennent des produits chimiques reconnus dans l'état de Californie comme étant cause de cancer, d'anomalies congénitales ou d'autres effets néfastes sur la fonction de reproduction. Se laver les mains après manipulation. Se nettoyer les mains après manipulation.

AVERTISSEMENT

L'échappement du moteur de cet appareil contient des produits chimiques connus selon l'État de la Californie de causer le cancer, des anomalies congénitales ou autre effet nuisible à la reproduction.

DANGER

- Le contact des mains avec l'impulseur rotatif dans le conduit d'éjection est la cause la plus commune des blessures associés avec des souffleuses à neige.
- Cette souffleuse à neige peut amputer les mains et les pieds, en plus des objets. Lisez et observez toutes instructions de sécurité dans ce manuel. La faillite de le faire résultera à la mort ou blessure grave.

Lecture du manuel



DANGER

Lire, comprendre et suivre toutes les instructions figurant sur la souffleuse à neige et dans le manuel d'instructions avant de se servir de la machine.

La faillite d'observer les instructions de sécurité dans ce manuel résultera à la mort ou blessure grave.

- Familiarisez-vous complètement avec les commandes et l'utilisation appropriée de la souffleuse à neige.
- Assurez-vous que vous êtes bien entraîné avant de faire fonctionner la souffleuse à neige.
- Sachez comment arrêter l'appareil et déclencher les commandes rapidement.
- Ne laissez jamais une autre personne faire fonctionner la souffleuse à neige sans surveillance.
- Suivez toujours les instructions dans le manuel d'utilisation, si la souffleuse à neige sera entreposée pour une période prolongée.
- Veuillez maintenir ou remplacer les étiquettes de sécurité et d'instructions si nécessaire.
- N'essayez jamais de faire des réparations majeures sur la souffleuse à neige à moins que vous êtes bien instruit. Une maintenance inadéquate de la souffleuse à neige peut entraîner un fonctionnement dangereux, endommager l'équipement et annuler la garantie du produit.

Conduit d'éjecteur



DANGER

Le conduit d'éjection contient un impulseur rotatif pour éjecter la neige. Ne débouchez ou ne dégagez jamais le conduit d'éjection avec vos mains. Les doigts peuvent facilement être prises dans l'impulseur. Utilisez toujours un outil de nettoyage.

La faillite d'observer ces instructions de sécurité résultera à une amputation traumatique ou dilacération grave.



POUR DÉGAGER EN TOUTE SÉCURITÉ L'ÉJECTEUR BLOQUÉ

 **DANGER** : Le contact des mains avec l'impulseur rotatif dans le conduit d'éjection est la cause la plus commune des blessures associés avec des souffleuses à neige. N'utilisez jamais vos mains pour curer la goulotte d'éjection.



SUIVEZ CES INSTRUCTIONS :

1. Arrêtez le moteur.
2. Attendez 10 secondes pour s'assurer que les lames de la turbine se sont arrêtées de tourner.
3. Utilisez toujours un outil de nettoyage, non vos mains.

Sécurité de l'équipement et de son fonctionnement

	 DANGER
<p>Cette souffleuse à neige est en toute sécurité dépendant de l'opérateur. Si mal utilisé ou mal entretenu, ceci peut être dangereux. Souvenez-vous que vous êtes responsable pour votre sécurité et de ceux près de vous.</p>	
<ul style="list-style-type: none">• Maintenez la zone d'intervention débarrassée de toutes personnes, en particulier des petits enfants et des animaux domestiques.• Inspectez complètement l'endroit où la souffleuse à neige sera utilisée et enlevez tous tapis d'accueils, les luges, les planches à neige, les cordons d'alimentation et autres corps étrangers.• Ne faites pas fonctionner la souffleuse à neige sans porter des vêtements de neige convenables.• Le port de chaussures améliorera la stabilité sur des surfaces glissantes.• Utilisez des précautions pour éviter de glisser ou de tomber particulièrement lors du fonctionnement de la souffleuse à neige en marche arrière.• Ne faites pas fonctionner la souffleuse à neige sans une bonne visibilité ou lumière. Toujours garder un bon équilibre et tenir fermement les poignées.• Ne déblayez pas la neige de la surface des pentes. Utilisez une précaution extrême lors du changement de direction sur les pentes. Ne pas tenter de déblayer des pentes raides.• Ne surchargez pas la capacité de la machine en essayant de déblayer la neige trop vite.• Ne faites pas fonctionner la souffleuse à neige à une haute vitesse de transport sur des surfaces glissantes. Regardez derrière la souffleuse à neige et soyez prudent lors du fonctionnement en marche arrière.• N'utilisez pas la souffleuse à neige sur des surfaces au-dessus du sol comme les toits des résidences, les garages, les vérandas ou toutes autres structures ou édifices.• Les opérateurs doivent évaluer leur capacité de faire fonctionner la souffleuse à neige en toute sécurité suffisamment pour protéger eux-mêmes et les autres de blessures.• La souffleuse à neige est conçue pour enlever la neige seulement. N'utilisez pas la souffleuse à neige pour toute autre raison.• Ne pas transporter de passagers.• Après avoir frappé un corps étranger, ARRÊTEZ le moteur, déconnectez le cordon des moteurs électriques, inspectez complètement la souffleuse à neige pour aucun dommage, et réparez le dommage avant de recommencer et de faire fonctionner la souffleuse à neige.• Si la souffleuse à neige vibre d'une manière anormale, ARRÊTEZ le moteur. Toute vibration est généralement un avertissement de problème. Veuillez voir un concessionnaire agréé pour de réparation nécessaire.• Pour des modèles munis avec des moteurs de démarrage électrique, débranchez le cordon d'alimentation après que le moteur est mis en marche.	

Manipulation de carburant

	 DANGER
<p>Le carburant et ses vapeurs sont extrêmement inflammables et explosifs. Veuillez bien prendre soin avec précaution du carburant.</p> <p>La faillite d'observer ces instructions de sécurité peut causer un feu ou explosion qui résultera à des brûlures graves ou la mort.</p>	
QUAND VOUS AJOUTEZ DU CARBURANT	
<ul style="list-style-type: none">• Arrêtez le moteur et laissez refroidir pour au moins 2 minutes avant d'enlever le bouchon de réservoir pour ajouter le carburant.• Remplissez le réservoir de carburant dehors ou dans un endroit bien ventilé.• Ne remplissez pas trop le réservoir de carburant. Pour permettre l'expansion de l'essence, ne remplissez pas au-dessus le bas du cou du réservoir de carburant.• Gardez le carburant loin des étincelles, des flammes nues, des lampes témoins, de chaleur et d'autres sources d'allumage.• Vérifiez souvent les lignes de carburant, le bouchon et les accessoires pour fissures et fuites. Remplacez si nécessaire.• Utilisez un réservoir de carburant approuvé.• Si le carburant renverse, attendez jusqu'à ce qu'il soit vaporisé avant de mettre en marche le moteur.	
MISE EN MARCHÉ DU MOTEUR	
<ul style="list-style-type: none">• Assurez-vous que la bougie d'allumage, le silencieux, le bouchon de carburant et filtre à air (si équipé) sont en place et bien fixés.• Lorsque la bougie d'allumage est enlevée, ne mettez pas en marche le moteur.• Si le carburant est renversé, n'essayez pas de mettre en marche le moteur mais, déménagez la souffleuse à neige loin de la section de dégât et évitez de toute source d'ignition jusqu'à ce que les vapeurs de carburant s'évaporent.• N'amorcez pas trop le moteur. Suivez les instructions dans ce manuel pour mettre le moteur en marche.• Si le moteur est noyé, veuillez régler le volet de départ (si équipé) à la position OUVERT / MARCHE, déménager l'accélérateur (si équipé) à la position VITE et mettre en marche le moteur.	
LORS DU FONCTIONNEMENT D'ÉQUIPEMENT	
<ul style="list-style-type: none">• N'inclinez pas la souffleuse à neige à un angle qui cause le carburant de renverser.• N'étouffez pas le carburateur pour arrêter le moteur.• Si l'assemblage d'épurateur (si équipé) ou le filtre à air est enlevé, veuillez ne pas mettre en marche le moteur.	
QUAND VOUS CHANGEZ L'HUILE	
<ul style="list-style-type: none">• Si vous écoutez l'huile du dessus du tube d'huile de remplissage, le réservoir de carburant doit être vide ou le carburant peut s'écouler et peut résulter en feux ou explosion.	
QUAND VOUS TRANSPORTEZ L'ÉQUIPEMENT	
<ul style="list-style-type: none">• Transportez lorsque le réservoir est VIDE, ou lorsque la soupape d'arrêt est fermée.	
LORS DE L'ENTREPOSAGE D'ESSENCE OU D'ÉQUIPEMENT AVEC LE CARBURANT DANS LE RÉSERVOIR	
<ul style="list-style-type: none">• Entrez l'essence loin des fournaies, des poêles, des chauffe-eaux ou autres appareils qui ont une flamme d'allumage ou autre source d'allumage qui peut allumer les vapeurs de carburant.	

Pièces amovibles

	<p align="center">! DANGER</p> <p>Gardez les mains, les pieds et les vêtements loin des pièces rotatives. Les pièces rotatives peuvent contacter ou enchevêtrer les mains, les pieds, les cheveux, les vêtements ou accessoires.</p> <p>La faillite d'observer ces instructions de sécurité résultera à une amputation traumatique ou dilacération grave.</p>
<ul style="list-style-type: none"> • Toutes les fois que vous nettoyez, réparez ou inspectez la souffleuse à neige, assurez-vous que le moteur soit ARRÊTÉ, que le câble de la bougie soit débranché et que toutes les pièces en mouvement soit arrêtées. • Ne jamais placer les mains ou les pieds près ou en-dessous des pièces en mouvement. Toujours se tenir à l'écart de l'ouverture d'éjection. • Ne faites pas fonctionner la souffleuse à neige sans de protection approuvés et autres dispositifs de sécurité en place lors du fonctionnement. • Ne laissez jamais votre souffleuse à neige sans surveillance lorsque le moteur est en marche. Toujours débrayer les commandes de tarière et de traction, arrêter le moteur et retirer les clés. • Assurez-vous que vos vêtements lâches ne sont pas à la portée du devant de la souffleuse à neige et de la tarière. Les foulards, les mitaines, les cordons pendantes, les vêtements lâches et pantalons peuvent rapidement être prises dans le dispositif rotatif et une amputation se produira. Attachez les cheveux longs et enlevez les bijoux. • Faites tourner la machine quelques minutes après déblayer la neige pour empêcher le collecteur ou la turbine de geler. • Débrayez la puissance au collecteur / impulseur lorsque la souffleuse à neige est transportée ou n'est pas utilisée. 	

Objets projetés

	<p align="center">! DANGER</p> <p>Les objets peuvent être ramassés par la tarière et projetés du conduit. Ne déchargez pas la neige vers les spectateurs ou permettre quelqu'un devant la souffleuse à neige. La faillite d'observer ces instructions de sécurité dans ce manuel résultera à la mort ou blessure grave.</p>
<ul style="list-style-type: none"> • Portez toujours des lunettes de sécurité ou des masques de protection pendant l'utilisation et lors de réglages ou de réparations. • Soyez attentif de la direction d'où la neige est éjectée. Les piétons tous près, les animaux domestiques ou les propriétés peuvent être endommagés par la projection des objets. • Soyez attentif de votre environnement pendant le fonctionnement de la souffleuse à neige. Si vous passer par dessus des itèmes comme le gravier, les tapis d'accueil, les journals, les jouets et les pierres cachées sous la neige, tous peuvent être projetés du conduit ou bloqués dans la tarière. • Soyez très prudent lors du fonctionnement sur ou traversant les voies d'accès, les trottoirs ou les routes de gravel. • Régler la hauteur du carter de la tarière pour éviter tout contact avec les surfaces en gravier ou en pierre concassée. • Ne faites pas fonctionner la souffleuse à neige près des enclos en vitre, des voitures, des puits de fenêtre et des descentes sans le propre ajustement de l'angle du conduit d'éjection. • Familiarisez-vous avec la zone dans laquelle vous prévoyez d'utiliser la souffleuse à neige. Marquez les bornes des voies d'accès et des trottoirs. 	

Enfants

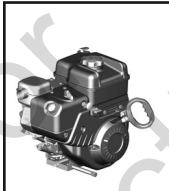

	<p align="center">! DANGER</p> <p>Les accidents tragiques peuvent arrivés si l'opérateur n'est pas attentif à la présence des enfants. Les enfants sont souvent attirés par la machine et le soufflage de neige. Ne jamais supposer que les enfants resteront là où ils ont été vus pour la dernière fois.</p>
<ul style="list-style-type: none"> • Gardez les enfants éloignés de la zone pendant l'utilisation. Les enfants sont souvent attirés par l'équipement. Soyez attentif des personnes présentes. • Faire preuve de vigilance et arrêter la machine si des enfants pénètrent dans la zone. • Ne jamais laisser les enfants se servir de la machine. • Faire preuve de prudence à l'approche d'angles morts, d'arbustes, d'arbres et d'autres objets susceptibles de masquer la vision. Les enfants peuvent être présents. 	

Sécurité du moteur

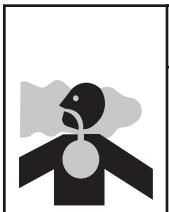
	<p align="center">! DANGER</p> <p>Le fonctionnement sans danger de la souffleuse à neige demande un soin et entretien vigilant. Le fait de ne pas observer les instructions de sécurité de ce manuel provoquera de graves blessures, voire même la mort.</p>
<ul style="list-style-type: none"> • Débrayez toutes les commandes et passez au point mort avant de démarrer le moteur. • Laissez le moteur s'ajuster à la température extérieure avant de commencer de déblayer la neige. • Utilisez une fiche trifilaire mis à la terre pour toutes souffleuses à neige muni d'un moteur d'entraînement électrique ou d'un moteur de démarrage électrique. 	



	<p align="center">! DANGER</p> <p>Les moteurs dégages du monoxyde de carbone, un gaz toxique sans odeur et sans couleur. Respirer du monoxyde de carbone peut provoquer des nausées, des évanouissements, voire même la mort.</p>
<ul style="list-style-type: none"> • Veuillez faire fonctionner le moteur dehors. • Ne faites pas fonctionner le moteur dans un endroit enfermé, même si les portes ou les fenêtres sont ouvertes. 	

Sécurité du moteur (suite)

	 AVERTISSEMENT
	<p>La mise en marche du moteur crée une gerbe d'étincelles. L'étincelle peut mettre le feu au gaz inflammable tout près. Explosion et feu peu en résulter.</p>
<ul style="list-style-type: none"> • Si il y a une fuite de pétrole liquéfié PL dans l'endroit où vous êtes, n'essayez pas de mettre le moteur en marche. • N'utilisez pas des fluides sous pression à cause des vapeurs sont inflammables. 	

	 AVERTISSEMENT
	<p>Le mis en marche du moteur produit de la chaleur. Les pièce du moteur, en particulier le silencieux, devient extrêmement chaud.</p> <p>La faillite d'observer ces instruction de sécurité peut résulter à des brûlures thermiques graves au contact.</p>
<ul style="list-style-type: none"> • Ne jamais toucher un moteur ou un silencieux chaud. Laissez le silencieux, le cylindre de moteur et les ailettes refroidir avant de toucher. • Enlevez tous débris de la section du silencieux et de la section du cylindre. • Veuillez installer et entretenir en bon état le pare-étincelles avant d'utiliser l'équipement sur une terre brute de couverture de forêt, de gazon ou de brousse. • La Section 4442 du California Public Resource Code (Code des ressources publiques de Californie) interdit l'utilisation ou le fonctionnement du moteur dans des espaces recouverts de forêts, de broussailles ou d'herbe sauf si le système d'échappement est équipé d'un pare-étincelles, tel que défini dans la Section 4442, en bon état de fonctionnement. D'autres états ou juridictions fédérales peuvent appliquer des lois similaires. Contacter le fabricant, le distributeur ou le fournisseur d'origine de l'équipement pour obtenir un pare-étincelles conçu pour le système d'échappement installé sur ce moteur. 	

Entretien et remisage

	 AVERTISSEMENT
	<p>Cette souffleuse à neige doit être proprement entretenue pour assurer un fonctionnement et une performance en toute sécurité. La faillite d'observer les instructions de sécurité dans ce manuel peut résulter à la mort ou une blessure grave.</p>
<ul style="list-style-type: none"> • Lors de tout entretien ou réparation sur la souffleuse à neige, ARRÊTEZ le moteur, débranchez le câble de bougie et gardez le câble éloigné de la bougie pour empêcher quiconque de démarrer accidentellement le moteur. • Vérifiez les boulons d'obturateur et autre quincailleries à plusieurs reprises pour scellage afin que la souffleuse à neige fonctionne dans des conditions sûr. • Gardez les écrous et les boulons serrés et gardez la souffleuse à neige en bon état. • Ne jamais altérer les dispositifs de sécurité. Vérifier régulièrement leur bon fonctionnement et réparer le cas échéant. • Les composantes sont soumises à l'usure, aux dommages et à la détérioration. Vérifiez fréquemment les composants et remplacez les pièces recommandés au besoin. • Vérifier fréquemment le fonctionnement des commandes. Ajuster et réparer le cas échéant. • Utiliser uniquement des pièces de rechange homologuées par l'usine ou semblables lors des réparations. • Toujours se conformer aux spécifications d'usine sur tous les paramètres et réglages. • Seuls les centres de service homologués doivent être utilisés pour effectuer les entretiens et réparations importants. • Utilisez seulement des accessoires approuvés par le fabricant (telles que les masses pour roues et les masses d'équilibrage). • N'essayez jamais de faire des ajustements pendant que le moteur est en marche (à l'exception de la recommandation spécifique du fabricant). 	

! Ce symbole indique des précautions importantes de sécurité. Ce symbole indique : « Attention ! Faites attention ! Votre sécurité est en situation de risque. »

! AVERTISSEMENT : Si n'importe quelle décalcomanie de sécurité devient usée ou endommagée et ne peut être lu, commandez des décalcomanies de remplacement de votre concessionnaire agréé.

Avant de faire fonctionner votre souffleuse à neige, lisez les décalcomanies de sécurité sur votre souffleuse à neige. Les précautions et les avertissements sont pour votre sécurité. Pour éviter des blessures personnels ou du dommage à votre souffleuse à neige, veuillez comprendre et suivre les directives de sécurité sur les décalcomanies.

Réf. 1733772 Décal. (shift)

Réf. 1737870 Décal. de la commande de traction

Réf. 1737869 Décal. commande de tarière

Réf. 1737877 Autocollant tableau de bord

Pièce No. 1737865 Décal. danger de la tarière

Pièce No. 1737866 Décal. danger de la tarière

Pièce No. 278297 Décal. moteur

Décal. numéro du produit et numéro de série (boîtier du moteur à l'arrière)

WARNING	AVERTISSEMENT
Read and follow Operating Instructions before running engine.	Lire et suivre le mode d'emploi avant de faire tourner le moteur.
Gasoline is flammable. Allow engine to cool at least 2 minutes before refueling.	L'essence est inflammable. Laisser refroidir le moteur pendant au moins 2 minutes avant de faire le plein.
Engines emit carbon monoxide. DO NOT run in enclosed areas.	Les moteurs émettent du monoxyde de carbone. NE PAS faire tourner le moteur dans des espaces clos.
Hotter areas temperature may exceed 150°F. Do not touch hot parts.	Autour du silencieux, la température peut dépasser 150°F. Ne pas toucher des pièces chaudes.

DANGER	
Amputation Hazard • Contact with auger will cause serious injury. • Keep hands, feet and clothing away. • Keep bystanders away.	Risque d'amputation • Tout contact avec la tarière provoquera de graves blessures. • Tenir vos pieds, vos mains et vêtements à distance. • Tenir les spectateurs à distance.
Thrown Objects Hazard • Never direct discharge chute towards persons or property.	Danger objets projetés • Ne jamais diriger la chute en direction des personnes ou biens matériels.
Read the operator's manual for operating and safety instructions.	Lire les consignes de sécurité et d'utilisation dans le manuel d'utilisation.
Shut off engine and remove key before performing maintenance or repair work.	Arrêter le moteur et retirer la clé avant d'effectuer tout entretien ou toute réparation.

DANGER
Amputation hazard
 Contact with moving parts inside chute will cause serious injury.
 • Shut off engine before unclogging discharge chute.
 • Use clean-out tool, not hands!

Risque d'amputation
 Tout contact avec des pièces en mouvement à l'intérieur de la goulotte provoquera de graves blessures.
 • Arrêter le moteur avant de dégager la goulotte d'éjection.
 • Utiliser l'outil de dégagement, pas les mains!

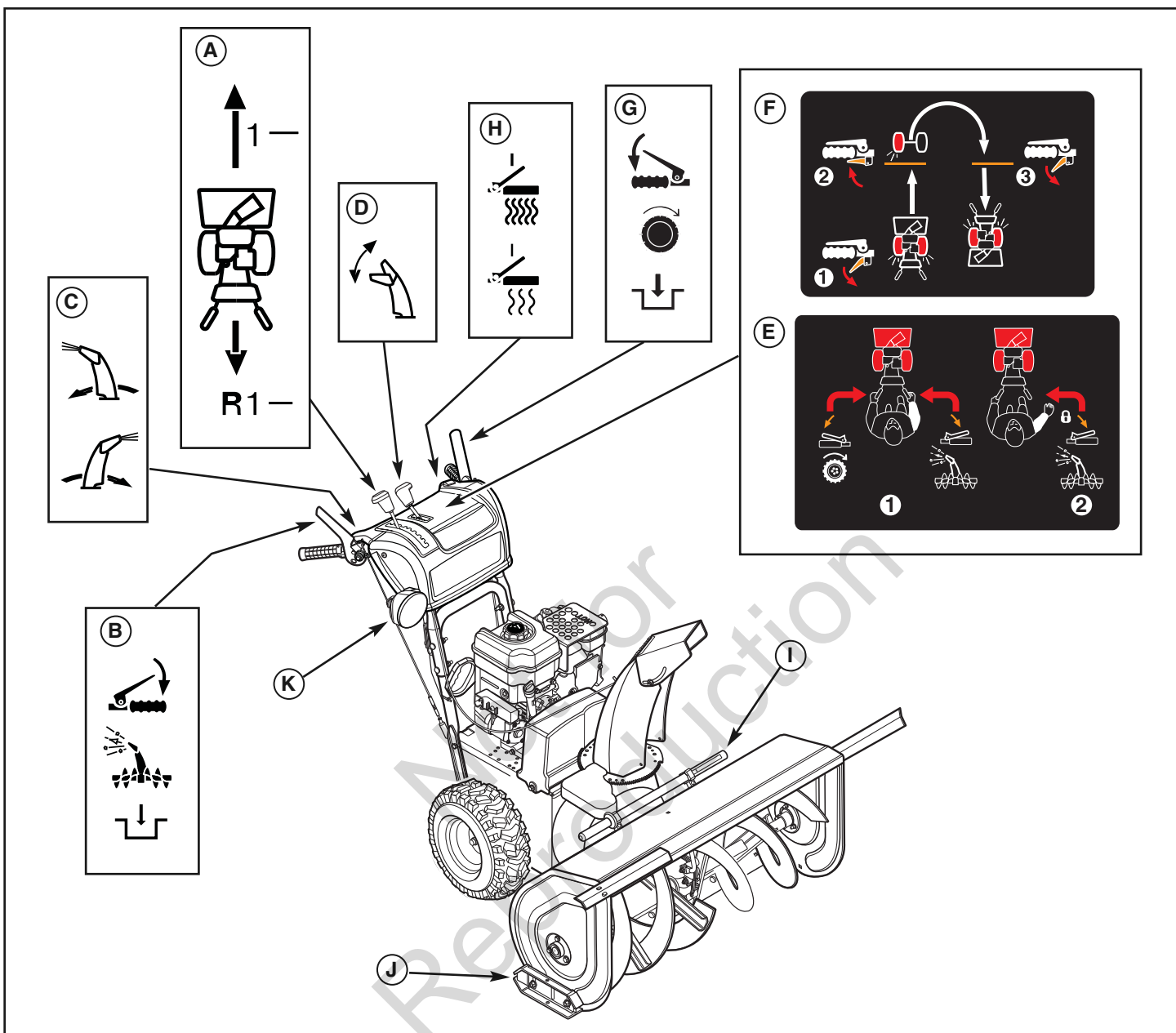

Commandes de la souffleuse à neige

COMMANDES DE LA SOUFFLEUSE À NEIGE

A. Levier de sélection de vitesse — Permet au conducteur d'utiliser une des cinq (6) vitesses en marche avant et une des deux (2) vitesses en marche arrière. Pour changer de vitesse, déplacez le levier à une position désirée.

AVIS : Ne déplacez pas le levier de sélection de vitesse pendant que la commande de traction est embrayée. Ceci peut résulter à un dommage grave au système d'entraînement.

B. Levier de commande de tarière — Utilisé pour embrayer et débrayer la tarière et la turbine. Pour embrayer, appuyez, pour débrayer, relâchez.

C. Commutateur de rotation de goulotte — Utilisé pour faire pivoter la goulotte d'éjection vers la gauche ou la droite.

D. Levier de commande de déflecteur — Utilisé pour contrôler l'angle du déflecteur de goulotte (en haut ou en bas).

E. Commande Free-Hand™ — Une fois que la commande de traction (à gauche) est embrayée, permet au conducteur de

relâcher le levier de commande de tarière pour utiliser les autres commandes.

F. Commande de traction Easy-Turn™ — Quand elle est embrayée, permet au conducteur de relâcher la roue tractrice gauche tout en permettant à la roue droite de continuer à rouler pour faciliter les virages.

G. Levier de commande de traction — Utilisé pour propulser la souffleuse à neige en marche avant ou arrière. Appuyez pour embrayer, relâchez pour débrayer.

H. Commutateur de poignées chauffantes (à l'arrière du tableau de bord) — Utilisé pour réchauffer les poignées (fort ou faible).

I. Outil de nettoyage — Utilisez pour enlever la neige et débris du conduit d'éjection et du boîtier de tarière.

J. Plaque d'usure — Utiliser pour ajuster le garde au sol du boîtier de tarière.

K. Phare — Utilisé pour faire fonctionner la souffleuse à neige dans les conditions d'éclairage médiocre.

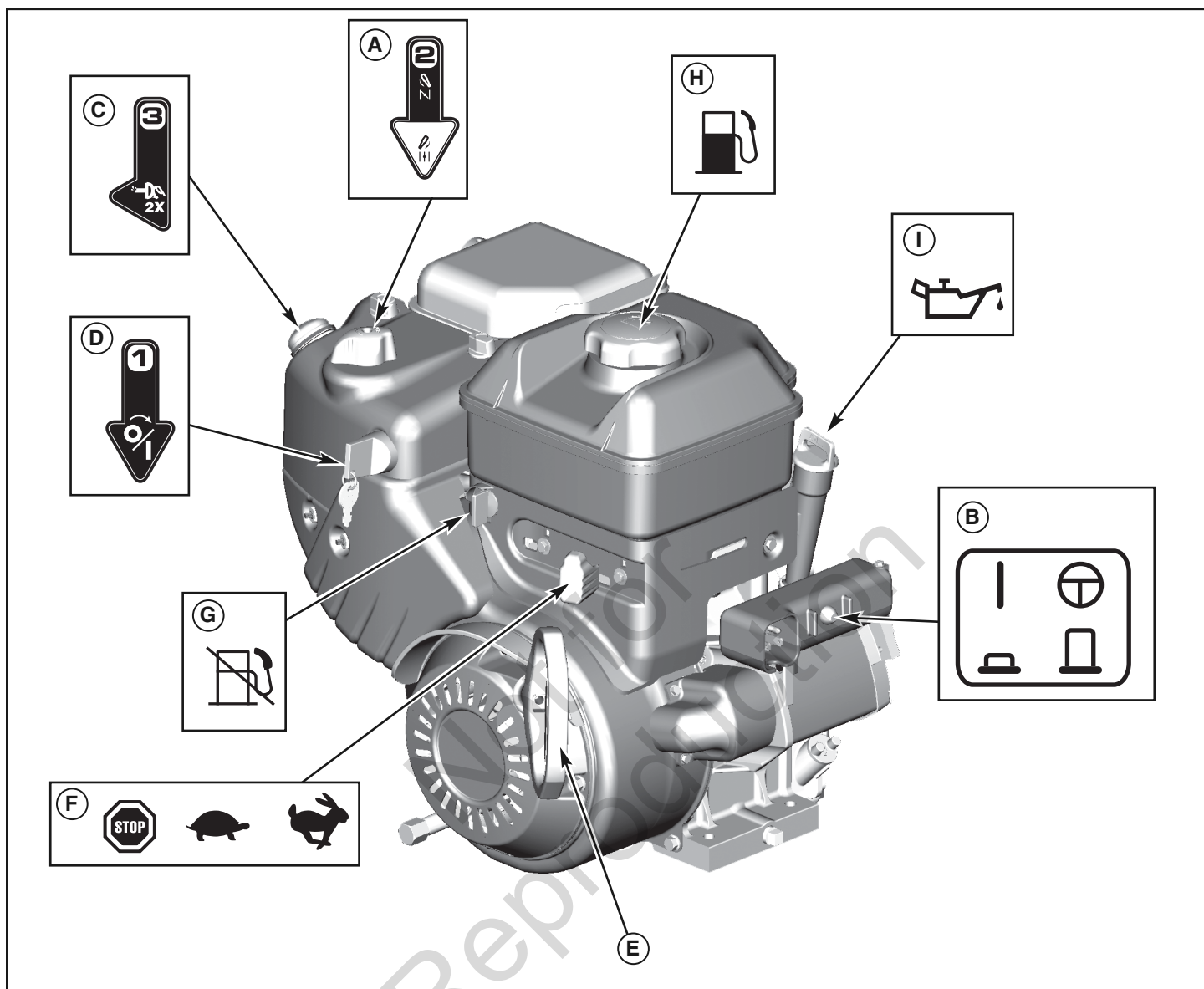

Commandes du moteur

Commandes de moteur

- A. Bouton de commande du volet de départ** — Utiliser pour mettre en marche le moteur.
- B. Bouton de démarrage électrique** — Utiliser pour la mise en marche du moteur en utilisant le démarreur électrique.
- C. Bouton d'amorceur** — Utilisé pour injecter directement le carburant dans le manifold du carburateur et assurer des démarrages rapide par temps froid.
- D. Clé Marche/Arrêt** — Tournez-la sur la position MARCHÉ pour démarrer le moteur ou tournez-la sur la position ARRÊT pour arrêter le moteur.
- E. Cordon de démarreur** — Utiliser pour mettre en marche le moteur manuellement.
- F. Manette de gaz** — Utilisée pour contrôler la vitesse du moteur. Pour de meilleures performances, la manette de gaz doit être réglée sur la position RAPIDE. Utilisez uniquement la position LENT pour chauffer le moteur.
- G. Soupape d'arrêt carburant** — Utilisée pour couper l'alimentation du carburant pendant le remisage hors-saison.
- H. Réservoir de carburant et bouchon** — Remplissez le réservoir à peu près 38 mm (1-1/2 po) dessous le haut du cou pour permettre l'expansion du carburant.
- I. Bouchon d'huile de remplissage (jauge d'huile allongé)**

AVANT DE FAIRE FONCTIONNER VOTRE SOUFFLEUSE À NEIGE

- Vérifiez les pièces de fixation. S'assurer de bien serrer toutes les fixations.
- Sur les modèles à démarrage électrique, la machine a été expédiée avec le cordon du démarreur enfiché dans le moteur. Avant de la faire fonctionner, débranchez le cordon du démarreur du moteur.

REMARQUE : Cette souffleuse à neige a été expédiée AVEC DE L'HUILE dans le moteur. Voir les instructions *Vérifier l'huile (avant de démarrer le moteur)* dans cette section avant de démarrer le moteur.

TESTS DE SÉCURITÉ DE LA SOUFFLEUSE À NEIGE

Test 1 – Tarière/turbine

- Débrayer la commande de tarière (à droite).
- La tarière/turbine s'arrête en moins de 5 secondes.

Test 2 – Entraînement de traction

- Débrayer la commande de traction (à gauche).
- La souffleuse à neige en marche avant/arrière s'arrête.

Test 3 – Commande Free-Hand (si équipée)

- Embrayer la commande de tarière et la commande de traction.
- Le débrayage de la commande de tarière immédiatement suivi par celui de la commande de traction (a) arrête la tarière/turbine en moins de 5 secondes et (b) arrête la marche avant/arrière de la souffleuse à neige.



DANGER



Le conduit d'éjection contient un impulseur rotatif pour éjecter la neige. Ne jamais déboucher ou dégager le conduit d'éjection avec vos mains. Les doigts peuvent facilement être pris piège et une amputation traumatique ou dilacération grave en résultera. Utiliser toujours un outil de curage pour déboucher ou débloquer la goulotte d'éjection.



AVERTISSEMENT

- Le contact des mains avec la turbine rotative à l'intérieur de la goulotte d'éjection est la cause la plus commune des blessures associées aux souffleuses à neige.
- Cette souffleuse à neige est capable d'amputer les mains ou les pieds et de jeter des objets. Lire et observer toutes instructions de sécurité dans ce manuel. La faillite de le faire résultera à la mort ou blessure grave.

FONCTIONNEMENT DE LA SOUFFLEUSE À NEIGE



ATTENTION : Fonctionnement avec une couverture de protection de neige. Un coup de vent peut soufflé du gaz d'échappement vers l'opérateur. Si vous vous apercevez d'une odeur de gaz, changez la direction de la fonction de la souffleuse.

AVIS : Ne projetez pas de la neige vers un édifice car des objets peuvent être projetés d'une telle force pour causer des dommages.

1. Mise en marche du moteur. Veuillez voir « La mise en marche du moteur » dans cette section.
2. Appuyez sur le commutateur du conduit de rotation (A, Figure 1) à la position HAUT/BAS pour tourner le conduit d'éjection à la droite ou la gauche. Voir « Goulotte d'éjection, déflecteur et poignées chauffantes » dans cette section.
3. Appuyez sur le levier de commande du déflecteur (B) vers l'avant ou l'arrière pour contrôler l'angle du conduit de déflecteur. Voir « Goulotte d'éjection, déflecteur et poignées chauffantes » dans cette section.



ATTENTION : Avant de faire fonctionner, assurez-vous que l'endroit devant la souffleuse à neige est dégagé d'obstacles ou de personnes.

4. Appuyez complètement sur le levier de commande de tarière et maintenez l'appui (C, Figure 1) pour embrayer la rotation de tarière. Le relâchement du levier de commande de la tarière débrayera la tarière - à moins que la commande Free-Hand™ est activée.
5. Appuyez complètement sur le levier de commande de traction Free-Hand™ (D) pour embrayer le disque de traction et commencer à faire avancer la souffleuse à neige. Pour débrayer l'entraînement de traction, relâcher complètement le levier.
6. Quand on appuie sur les DEUX leviers, la commande Free-Hand™ est activée. Ceci vous permet de relâcher le levier de commande de la tarière pour utiliser les autres commandes. La tarière va continuer de tourner jusqu'à ce que le levier d'entraînement de commande de traction Free-Hand™ manuelle soit relâché.

REMARQUE : Relâchez toujours le levier de commande de traction avant de changer le levier de sélection de vitesse.

7. Appuyez sur le commutateur de poignées chauffantes (E) pour le mettre sur la position GAUCHE/DROITE pour réchauffer les poignées. Voir « Goulotte d'éjection, déflecteur et poignées chauffantes » dans cette section.
8. Utilisez le levier de sélection de vitesse (F) pour choisir la vitesse en marche avant. Réglez le levier du sélecteur de vitesse à une position selon les conditions d'enneigement :
 - 1-2 Mouillante, lourde, fondante, très profonde
 - 3 Modéré
 - 4-5 Très légère
 - 6 Transport

REMARQUE : Lors du déblayage de la neige mouillante, lourde, nous recommandons que la vitesse par rapport au sol soit réduite, de maintenir la position pleins gaz et n'essayez pas de déblayer un passage de la largeur de l'appareil.

9. Pour arrêter la marche avant, relâchez le levier de commande de traction (D).
10. Pour faire reculer la souffeuse à neige, enclenchez le levier de sélection de vitesse sur la marche arrière en première ou en seconde et embraquez le levier de commande de traction.

ARRÊTEZ LA SOUFFLEUSE À NEIGE

1. Relâchez le levier de commande de la tarière (C, Figure 1).
2. Relâcher le levier de commande de traction (D).
3. Tourner la clé (A, Figure 9) sur la position off.
4. Placer le levier de commande d'accélérateur (B) sur la position slow puis sur la position stop.
5. Enlever la clé. La maintenir hors de portée des enfants.
6. Une fois le moteur arrêté, couper le robinet d'admission d'essence (C).



AVERTISSEMENT : Lisez le manuel d'utilisation avant de faire fonctionner la machine. Cette machine peut être dangereuse si utilisée d'une manière négligente.

- **N'utilisez jamais la souffeuse à neige sans que les protections, caches et éléments protecteurs soient en place.**
- **Veillez ne pas projeter la neige vers les fenêtres ou permettre les spectateurs près de la machine pendant son fonctionnement.**
- **Arrêtez le moteur lorsque vous éloigner de la machine.**
- **Déconnectez la bougie d'allumage avant de débloquent le boîtier d'impulseur ou le conduit d'éjection et avant de faire de la réparation ou des ajustements.**
- **Lorsque vous éloigner de la machine, enlevez la clé de sécurité. Pour réduire le risque d'incendie, gardez la machine propre et dégagée de gaz renversé, d'huile et d'autres débris.**



AVERTISSEMENT : Ne faites pas fonctionner le moteur à l'intérieur ou dans un endroit enfermé et mal ventilé. Les gaz d'échappement du moteur contiennent du MONOXYDE DE CARBONE, un GAZ INODORE et MORTEL.

- **Gardez les mains, les pieds, les cheveux, et vêtements lâches loin des pièces amovibles du moteur et de la souffeuse à neige.**
- **La température du silencieux et les endroits tout près peuvent excéder 66°C (150°F). Évitez ces endroits.**
- **NE PERMETTEZ PAS les enfants ou les jeunes adolescents de faire fonctionner ou d'être près de la souffeuse à neige pendant son fonctionnement.**

COMMANDE DE TRACTION EASY-TURN™

Afin de tourner plus facilement durant l'utilisation de la souffeuse à neige, appuyez sur le levier Easy-Turn™ (voir Figure 2).

Le fait d'embrayer le levier Easy-Turn™ relâche la traction de la roue gauche, mais permet à la roue droite de continuer à fonctionner. Le relâchement du levier Easy-Turn™ embraque automatiquement les deux roues pour une traction complète (voir Figure 3).

REMARQUE : Le levier Easy-Turn™ sera plus difficile à activer avec une charge lourde. Activez le levier avant de commencer à tourner.

GOULOTTE D'ÉJECTION, DÉFLECTEUR ET POIGNÉES CHAUFFANTES

La rotation du conduit d'éjection (gauche/droit)

1. Appuyez sur le commutateur de rotation du conduit à la position HAUT/BAS pour tourner le conduit vers la droite ou la gauche (A, Figure 4).
2. Lorsqu'elle est dans la position souhaitée, relâcher le commutateur sur la position du CENTRE afin de l'arrêter.

Déflecteur de goulotte (en haut/en bas)

1. Appuyez sur le déflecteur de goulotte pour le mettre sur la position HAUT et maintenez-le pour obtenir un débit plus élevé et une distance d'éjection plus importante (B, Figure 4).
2. Appuyez sur le commutateur pour le mettre sur la position BAS et maintenez-le pour obtenir un débit moins élevé et une distance d'éjection moindre.
3. Une fois que la position voulue est obtenue, relâchez le commutateur pour le mettre sur la position CENTRE.

Poignées chauffantes (fort/faible)

1. Appuyez sur le commutateur de poignées chauffantes et mettez-le sur la position HAUT pour le régler sur FORT (voir Figure 4).
2. Appuyez sur le commutateur et mettez-le sur la position BAS pour le régler sur FAIBLE.
3. Déplacer le commutateur sur la position du CENTRE pour le DÉSACTIVER.

FONCTIONNEMENT

VÉRIFICATION DE L'HUILE (AVANT LA MISE EN MARCHE DU MOTEUR)

REMARQUE : Le moteur a été exécuté de l'usine rempli d'huile. Veuillez vérifier le niveau d'huile. Ajoutez de l'huile au besoin.

1. S'assurer que la machine est nivelée. Utilisez une huile détergente de haute qualité de grade «SG, SH, SJ, SL, ou plus élevé».
2. Retirez le bouchon/jauge d'huile (A, Figure 5) et essuyez avec un chiffon propre.
3. Insérez le bouchon/jauge d'huile et tournez-le dans le sens des aiguilles d'une montre pour le resserrer.
4. Retirez le bouchon/jauge d'huile et vérifiez l'huile.

REMARQUE : Ne vérifiez pas le niveau d'huile pendant le fonctionnement du moteur.

5. Si nécessaire, ajoutez de l'huile jusqu'à la marque FULL (plein) du jauge d'huile/bouchon d'huile. Ne pas ajouter trop d'huile.
6. Resserrez bien le bouchon/jauge d'huile chaque fois que vous vérifiez le niveau d'huile.

REMARQUE : L'huile synthétique 5W30 pour moteur est acceptable pour toutes températures. NE PAS mélanger l'huile avec l'essence. Veuillez voir le tableau pour recommandations d'huile.

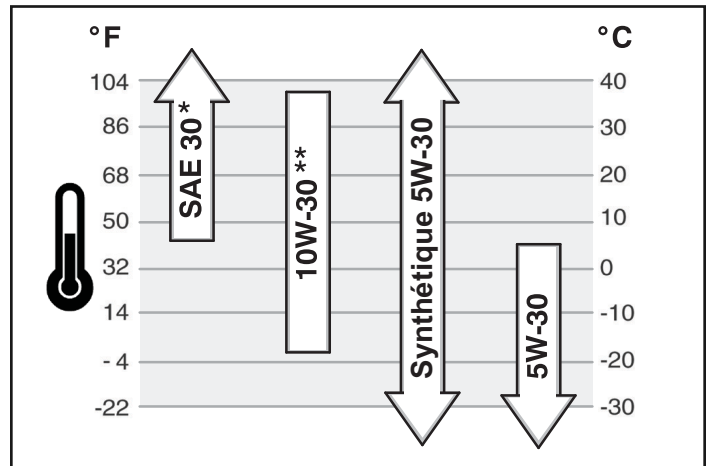

* Sous 4°C (40°F) l'utilisation de SAE 30 résultera à une difficulté de mise en marche.

** Au-dessus 27°C (80°F) l'utilisation de 10W-30 peut causer une augmentation de consommation d'huile. Vérifiez le niveau d'huile plus fréquemment.

RECOMMANDATIONS CONCERNANT LE CARBURANT

Le carburant doit répondre aux critères suivants:

- Essence fraîche, propre, sans plomb.
- Un indice minimum d'Octane de 87/87 AKI (91 RON). En cas d'utilisation en altitude, voir ci-après.
- Une essence contenant 10% d'éthanol au maximum ou 15% de MTBE (éther méthyl-tertiobutylque) au maximum, est acceptable.

AVIS: ne pas utiliser d'essence non approuvée, comme la E85. Ne pas mélanger d'huile à l'essence ni modifier le moteur pour fonctionner avec des carburants alternatifs. Cela endommagerait le moteur et annulerait la garantie moteur.

Pour protéger le système d'admission d'essence contre la formation de gomme, mélanger un stabilisateur à l'essence. Tous les carburants ne sont pas les mêmes. Si vous avez du mal à démarrer ou si vous avez des problèmes de fonctionnement, changez de fournisseur ou de marque d'essence. Ce moteur est certifié pour fonctionner à l'essence. Le système de contrôle des émissions de ce moteur est EM (Modifications Moteur).

Haute altitude

À une altitude supérieure à 1524 mètres, une essence avec un indice d'octane d'au moins 85/85 AKI (89 RON) est acceptable. Pour conserver les caractéristiques d'émission, un réglage spécial haute altitude est nécessaire. Faire fonctionner le moteur sans ce réglage fait baisser les performances, augmenter la consommation et les émissions. Voir un Représentant Agréé Briggs & Stratton pour obtenir des informations sur le réglage haute altitude.

Le fonctionnement du moteur à une altitude inférieure à 762 mètres avec le kit haute altitude n'est pas recommandé.

PLEIN D'ESSENCE



AVERTISSEMENT:

Le combustible et ses vapeurs sont extrêmement inflammables et explosifs.

Un incendie ou une explosion peut entraîner des blessures très graves ou même la mort.

Pour faire le plein

- Couper le moteur et le laisser refroidir au moins 3 minutes avant d'ouvrir le bouchon du réservoir.
- Remplir le réservoir de carburant à l'extérieur ou dans un local extrêmement bien ventilé.
- Ne pas trop remplir le réservoir. Pour permettre la dilatation du carburant, ne pas remplir plus haut que le bas du col du réservoir.
- Maintenir le carburant à l'écart des étincelles, des flammes directes, des veilleuses, de la chaleur et des autres sources d'étincelles.
- Contrôler que les durites, le réservoir, le bouchon et les raccords de carburant ne présentent ni fissures ni fuites. Remplacer si nécessaire.
- Si du carburant a été renversé, attendre son évaporation complète avant de démarrer le moteur.

1. Enlever la poussière et les débris sur le pourtour du bouchon d'essence. Retirer le bouchon d'essence (H, *Commandes du moteur*).
2. Faire le plein de carburant. Pour permettre la dilatation du carburant, ne pas remplir au-delà du bas du col de remplissage.
3. Remettre le bouchon du réservoir en place.

MISE EN MARCHÉ DU MOTEUR

Assurez-vous que l'huile du moteur atteigne la marque FULL (plein) sur le bouchon/jauge d'huile. Le moteur de la souffleuse à neige est équipé d'un démarreur électrique sur courant alternatif et d'un démarreur manuel.

Avant de mettre en marche le moteur, assurez-vous de bien lire le renseignement suivant.

Si le moteur es noyé, réglez le volet de départ à la position OUVERT/MARCHE et continuez d'essayer de mettre le moteur en marche.

AVERTISSEMENT : Le démarreur électrique est muni avec un cordon d'alimentation avec une fiche trifilaire conçu pour fonctionner à partir d'un CA de maison. Le cordon d'alimentation doit être mis à la terre en tout temps pour éviter la possibilité de choc électrique qui peut causer une blessure à l'opérateur. Suivez attentivement les instructions suivantes:

Assurez-vous que votre maison a un système trifilaire mis à la terre.

Si vous n'êtes pas certain, demandez un électricien licencié. Si votre maison n'a pas un système trifilaire mis à la terre, n'utilisez pas un démarreur électrique sous cette condition.

Si votre maison a un système trifilaire mis à la terre mais une prise de courant trifilaire n'est pas disponible pour connecter le démarreur électrique, ayez une prise trifilaire installée par un électricien licencié.

AVERTISSEMENT : Pour connecter le cordon d'alimentation, connectez toujours le cordon d'alimentation premièrement au boîtier d'interrupteur situé sur le moteur et puis branchez l'autre bout dans une prise trifilaire mise à la terre.

AVERTISSEMENT : Pour déconnecter le cordon d'alimentation, débranchez toujours le bout branché dans la prise trifilaire mise à la terre premièrement.

Démarrez le moteur comme suit :

1. Vérifier le niveau d'huile.
2. S'assurer de débrayer les commandes d'entraînement de l'équipement.
3. Mettre le levier de commande d'accélérateur (A, Figure 6) sur la position FAST. Faire toujours fonctionner le moteur avec le levier de commande d'accélérateur sur FAST.
4. Mettre le robinet d'essence (B) sur la position ON.
5. Introduire la clé (C) et la tourner vers la position on/start .
6. Tourner le bouton du starter (D) sur la position CHOKE.

REMARQUE: Le starter est généralement superflu pour redémarrer un moteur chaud.

7. Enfoncer la poire d'amorçage (E) deux fois.

REMARQUE: L'amorçage est généralement superflu pour redémarrer un moteur chaud.

8. **Démarrage rembobinage :** Maintenez fermement la poignée de corde du démarreur (A, Figure 7). Tirer la manette de cordon de démarreur lentement jusqu'à ce qu'une résistance se produise, puis tirer rapidement.

AVERTISSEMENT : Une rétraction rapide du cordon de démarreur (effet de rebond) tirera la main ou le bras de l'opérateur vers le moteur plus rapidement que l'on peut relâcher le cordon de démarreur. Des os cassés, des fractures, des blessures, ou des foulures peuvent en résulter. Lors du démarrage du moteur, tirer lentement le cordon du démarreur jusqu'à ce qu'une résistance se produise et tirer ensuite rapidement pour éviter tout effet de rebond.

REMARQUE : Si après trois tentatives, le moteur ne démarre pas, consultez un revendeur agréé.

9. **Démarrage électrique :** Connecter d'abord la rallonge à la prise du cordon d'alimentation et ensuite dans une prise murale. Si une rallonge est nécessaire, assurez-vous qu'elle soit trifilaire.

AVERTISSEMENT : Si le cordon de raccordement est endommagé, il doit être remplacé par le manufacturier (ou son agent agréé) ou par une personne qualifiée pour éviter le danger.

10. **Démarrage électrique :** Appuyez sur le bouton-poussoir du démarreur (A, Figure 8). Après avoir démarré le moteur, débranchez d'abord la rallonge de la prise murale, puis de la prise du cordon d'alimentation (B).

IMPORTANT : Pour prolonger la durée de vie du démarreur, utiliser des cycles de démarrage courts (cinq secondes maximum). Attendre une minute entre les cycles de démarrage.

REMARQUE : Si après trois tentatives, le moteur ne démarre pas, consultez un revendeur agréé.

11. Laisser le moteur se réchauffer pendant quelques minutes. Faites passer ensuite lentement le bouton de commande de starter sur la position MARCHE.

ARRÊTER LE MOTEUR

Avant d'arrêter le moteur, laissez-le fonctionner pour quelques minutes pour sécher l'humidité sur le moteur.



AVERTISSEMENT : L'essence et les vapeurs sont extrêmement inflammables et explosifs. Un incendie ou une explosion peut provoquer des brûlures graves voire la mort. NE PAS étouffer le carburateur pour arrêter le moteur.

1. Tourner la clé (A, Figure 9) sur la position off.
2. Placer le levier de commande d'accélérateur (B) sur la position slow puis sur la position stop.
3. Enlever la clé. La maintenir hors de portée des enfants.
4. Une fois le moteur arrêté, couper le robinet d'admission d'essence (C).

REMARQUE : Ne perdez pas la clé de sécurité. Gardez la clé de sécurité dans un endroit sûr. Le moteur ne fonctionnera pas sans la clé de sécurité.

DÉGAGEMENT DE L'ÉJECTEUR BLOQUÉ



DANGER : Le contact des mains avec l'impulseur rotatif dans le conduit d'éjection est la cause la plus commune des blessures associés avec des souffleuses à neige. Ne dégagez ou débloquent jamais le conduit d'éjection avec vos mains ou pendant la mise en marche du moteur. Les doigts peuvent rapidement se prendre dedans avec comme conséquences des amputations traumatiques ou de graves lacérations.

- COUPEZ LE MOTEUR !
- Attendez 10 secondes pour être certain que les ailettes de l'impulseur ont arrêté de tourner.
- Utilisez toujours un outil de nettoyage et pas vos mains.

Un outil de nettoyage (A, Figure 10) est attaché soit à la poignée soit en haut du carter de la tarière. Utilisez l'outil de nettoyage pour retirer la neige du carter de la tarière.

TRUCS DE FONCTIONNEMENT

1. L'enlèvement efficace de la neige est accomplie lorsque la neige est enlevé immédiatement après la tombé.
2. Pour l'enlèvement complète de la neige, veuillez recouvrir partiellement la section traitée,
3. La neige devrait être déchargée au sens de vent lorsque possible.
4. Pour usage normal, baissez les patins à 3 mm (1/8 po) sous la barre de raclage. Pour des surfaces de neige extrêmement compacte, les patins peuvent être ajustés plus haut pour assurer un nettoyage efficace.
5. Sur des surfaces en gravier ou en gravillons, les patins devraient être réglés à 32 mm (1-1/4 po) de la barre de raclage (voir **Réglez de la hauteur** des patins dans la section **Entretien** de ce manuel). Les pierres et le gravel ne doivent pas être ramassés et projetés par la machine.
6. Après l'enlèvement de la neige est accomplie, laissez le moteur reposer pour quelques minutes, pour fondre la neige et la glace accumulés sur le moteur.
7. Nettoyez la souffeuse à neige complètement après chaque usage.
8. Enlevez l'accumulation de la glace et de la neige et tous débris de la souffeuse à neige entièrement et nettoyez à grande eau (si possible) pour enlever tous sel ou autres produits chimiques. Séchez la souffeuse à neige.
9. Avant de commencer la souffeuse à neige, inspectez toujours la tarière et l'impulseur pour accumulation de glace et/ou débris qui peut résulter au dommage à la souffeuse à neige.
10. Vérifiez à chaque fois le niveau d'huile avant la mise en marche. Assurez-vous que l'huile est à la marque FULL (plein) sur le bouchon d'huile/jauge d'huile.

TABLEAU DE MAINTENANCE

SOUFFLEUSE À NEIGE
Après chaque utilisation
Retirer la neige et débourber la souffeuse à neige pour éviter le gel des commandes
Toutes les 8 heures ou chaque jour
Effectuer les tests de sécurité de la souffeuse à neige
Toutes les 25 heures ou tous les ans *
Vérifier la pression des pneus
Vérifier la souffeuse à neige pour qu'il n'y ait pas d'éléments desserrés
Voir le revendeur tous les ans pour
Lubrifier les leviers de contrôle et la tringlerie
Lubrifier les charnières de déflecteur
Lubrifier le moteur de déflecteur (si la machine en est équipée)
Lubrifier l'engrenage de rotation de goulotte (si la machine en est équipée)

MOTEUR
Les 5 premières heures
Changer l'huile du moteur
Toutes les 8 heures ou chaque jour
Vérifier le niveau d'huile du moteur
Toutes les 50 heures ou tous les ans *
Changer l'huile du moteur
Vérifier le silencieux et le protecteur de silencieux
Voir le revendeur tous les ans pour
Remplacer la bougie d'allumage
Vérifier le dégagement de la valve

* Non nécessaire à moins qu'il y ait des problèmes de performance du moteur

CONTRÔLE DES ÉMISSIONS

L'entretien, le remplacement ou la réparation des dispositifs et des systèmes de contrôle des émissions gazeuses peut être effectué par tout établissement ou individu spécialisé dans la réparation des moteurs autres que les moteurs automobiles. Néanmoins, pour que les réparations soient prises en charge par Briggs & Stratton au titre de la garantie, l'intervention doit être effectuée par un Réparateur Agréé.

ENTRETIEN DU MOTEUR

Vérifiez le niveau d'huile du carter de moteur – Avant de démarrer le moteur et après 8 heures d'utilisation continue. Ajoutez l'huile de moteur recommandé au besoin.

REMARQUE : Trop remplir le moteur peut affecter la performance. Serrez bien le bouchon d'huile pour empêcher l'échappement.

Vidangez l'huile – Toutes les 50 heures de fonctionnement ou au moins une fois par an, même si la souffeuse à neige a été utilisée moins de 50 heures. Utilisez de l'huile détergente propre de haute qualité. Remplissez le carter moteur à la ligne FULL (plein) du jauge d'huile (A, Figure 11). Assurez-vous que le contenu original et marqué: A.P.I. qualité «SG» ou plus haut. N'utilisez pas de l'huile SAE10W40 (car la lubrification n'est peut-être pas suffisante). **Veillez voir le tableau pour recommandations d'huile.**

Videz l'huile – Positionnez la souffeuse à neige de telle sorte que le bouchon de vidange d'huile (A, Figure 12) soit le point le plus bas du moteur. Lorsque le moteur est chaud, enlevez le bouchon de vidange d'huile et le bouchon d'huile et videz l'huile dans un récipient approprié.

Remplacez le bouchon de vidange d'huile et serrez solidement. Remplissez le carter moteur avec de l'huile de moteur recommandé.

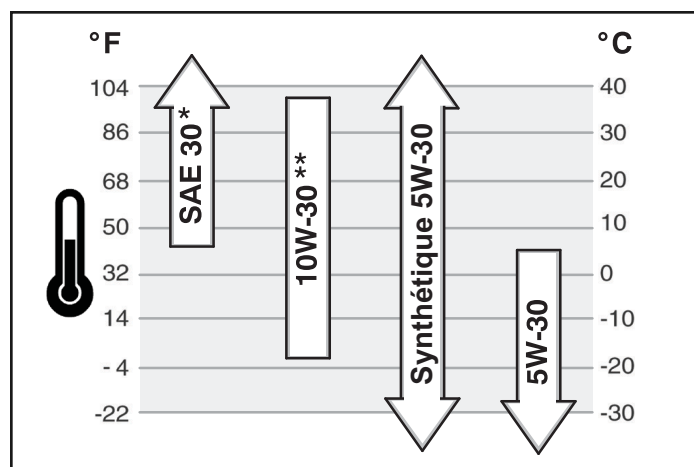

* Sous 4°C (40°F) l'utilisation de SAE 30 résultera à une difficulté de mise en marche.

** Au-dessus 27°C (80°F) l'utilisation de 10W-30 peut causer une augmentation de consommation d'huile. Vérifiez le niveau d'huile plus fréquemment.

RÉGLAGE DE LA HAUTEUR DES PATINS

 **AVERTISSEMENT: Tournez l'appareil à arrêt, enlevez la clé de sécurité, et déconnectez le fil de bougie avant de faire aucune réparation ou ajustements.**

Cette souffleuse à neige est munie avec deux patins ajustables pour hauteur, attachez à l'extérieur du boîtier de la tarière. Ceux-ci élèvent le devant de la souffleuse à neige.

Lors de l'enlèvement de la neige d'une surface dur tels que les voies d'accès ou les trottoirs pavés, ajustez les patins vers le haut pour incliner le devant de la souffleuse à neige vers le bas.

Lors de l'enlèvement de la neige d'un endroit rocheuse et non nivelé, élevez le devant de la souffleuse à neige en déplaçant les patins vers le bas. Ceci aidera à empêcher les pierres et les autres débris d'être ramassés et rejetés par les tarières.

Pour ajuster les patins, procédez comme suit :

1. Placez un block (égal à la hauteur du sol désiré) sous la barre de raclage près, mais pas sous le patin.
2. Desserrez les écrous de montage de patin (A, Figure 13) et poussez le patin vers le bas (B) jusqu'à ce qu'il touche le sol. Resserrez les écrous de montage.
3. Placez le patin de l'autre côté à la même hauteur.

REMARQUE : Assurez-vous que la souffleuse à neige est à la même hauteur des deux côtés.

 **AVERTISSEMENT : Assurez-vous de bien maintenir un déblaiement d'un espace pour votre section en particulier. Les objets tels que le gravier, les pierres, ou les autres débris, si frappés par l'impulseur, peuvent être projetés avec une force suffisamment pour causer des blessures personnels, des dommages aux propriétés ou du dommage à la souffleuse à neige.**

RÉGLAGE DU CÂBLE DE COMMANDE DE TARIÈRE

 **AVERTISSEMENT : Ne pas serrer excessivement car cela peut relever le levier et forcer l'entraînement de tarière à s'embrayer sans appuyer sur la commande de tarière.**

1. Le levier d'entraînement étant relâché, le crochet (voir Figure 14) devrait venir effleurer le levier sans le soulever. Il peut y avoir un dégagement maximal de 0,8 mm (1/32 po), comme le montre l'illustration.
2. Pour les ajuster, desserrez l'écrou en maintenant les méplats d'ajustement et en tournant l'écrou. Tourner les méplats de réglage et tenir la vis. La vis de réglage est une vis Phillips et la tête peut être maintenue ou tournée en insérant un tournevis à travers le ressort.

3. Maintenez les méplats d'ajustement et resserrez l'écrou.
4. Démarrez la machine et vérifiez la tarière. La tarière ne doit pas être embrayée à moins que la commande de tarière ne soit activée.
5. Le moteur tournant, appuyer complètement sur la commande de tarière, la tarière doit s'embrayer et fonctionner normalement.
6. Relâcher la commande de tarière. **La tarière doit arrêter dans 5 secondes.**
7. Si la tarière ne fonctionne pas correctement, arrêter le moteur et revérifier les réglages de tringlerie de l'entraînement.
8. Si la tringlerie de traction est correctement réglée, la tension de la courroie d'entraînement de tarière peut nécessiter un réglage. Consultez un revendeur agréé.

REPLACEMENT DE LA GOUPILLE DE CISAILLEMENT POUR TARIÈRE

Les tarières sont fixées à l'arbre de la tarière avec des goupilles spéciaux de cisaillement qui sont conçues pour briser si un objet devient pris dans le boîtier de la tarière. L'utilisation d'une goupille de cisaillement d'une bonne qualité réduira la nécessité de protection de la goupille de cisaillement.

 **AVERTISSEMENT : Ne pas s'approcher de la goulotte d'éjection ou de la tarière lorsque le moteur tourne. Ne faites pas fonctionner le moteur si n'importe quel couvercle ou capot est enlevé.**

Dans la plupart des circonstances, si la tarière frappe un objet qui peut causer un dommage à l'appareil, la goupille de cisaillement brisera. Ceci protège le boîtier d'engrenage et les autres pièces du dommage.

Les goupilles de cisaillement (A, Figure 15) sont situées sur l'arbre de la tarière. Remplacez une goupille de cisaillement cassée selon les directives qui suivent.

1. Frappez la goupille cassée de son logement avec une chasse-goupille.
2. Installez une nouvelle goupille de cisaillement et clavette. Recourbez les bouts de la clavette.

IMPORTANT : Ne remplacez pas les goupilles de cisaillement avec autres types que ceux de qualités correctes. L'utilisation des boulons, des vis, ou des goupilles de cisaillement de qualité plus dur peut résulter à un dommage à l'équipement.

VÉRIFICATION DES PNEUS

Vérifiez les pneus pour dommage. Vérifiez la pression d'air des pneus avec un jauge (veuillez voir Figure 16).

ATTENTION : Évitez les blessures! La séparation explosive des pièces de pneu et de jante est possible lorsque ceux-ci sont mal entretenus.

- **N'essayez pas de monter une roue sans l'équipement approprié et l'expérience pour exécuter le travail.**
- **Ne gonflez pas les pneus plus que la pression recommandée.**
- **Ne soudez ou ne chauffez pas la roue complète. La chaleur peut causer une augmentation de pression d'air résultant à une explosion. Le soudage peut faiblir ou déformer la structure la roue.**
- **Ne restez pas debout devant ou ne penchez pas au-dessus de la roue complète lors du gonflage. Utilisez des outils appropriés qui vous permet de tenir debout latéralement.**

AVIS : Vérifiez le flanc du pneu pour pression d'air maximum. Veuillez ne pas excéder le maximum.

ENTEPOSAGE HORS-SAISON

AVERTISSEMENT : N'entreposez pas le moteur, avec carburant dans le réservoir, à l'intérieur ou dans un endroit enfermé et mal ventilé où les vapeurs du carburant peuvent atteindre une flamme nue, une étincelle ou une flamme d'allumage comme une fournaise, une chauffe-eau, une sècheuse, etc.

Manipuler l'essence avec prudence. Il est très inflammable et l'utilisation négligente peut résulter à un dommage à votre personne et/ou propriété provenant d'un feu.

Videz le carburant dans des récipients approuvés à l'extérieur, loin d'une flamme nue.

Si la souffleuse à neige doit être remise pendant trente (30) jours ou plus à la fin de la saison des neiges, les mesures suivantes sont recommandées pour les préparatifs de remisage de votre souffleuse à neige.

REMARQUE : L'essence doit être enlevé ou traité pour empêcher la gomme de former dans le réservoir, le filtre, le tuyau, et le carburateur pendant l'entreposage.

1. Enlevez l'essence en laissant le moteur fonctionner jusqu'à ce que le réservoir est vide et le moteur arrête. Si vous ne voulez pas enlever l'essence, ajoutez du stabilisateur d'essence à l'essence dans le réservoir pour minimiser le dépôt de la gomme et acides. Si le réservoir est presque vide, mélangez le stabilisateur avec de l'essence frais dans un récipient séparé et ajoutez du mélange au réservoir. *Suivez toujours les instructions sur le contenant du stabilisateur puis faites fonctionner les moteur au moins 10 minutes après que le stabilisateur est ajouté pour permettre le mélange d'atteindre le carburateur. Entreposez la souffleuse à neige dans un endroit sûr.*
2. Vous pouvez aider votre moteur (4-cycles seulement) dans une bonne condition de fonctionnement en changeant l'huile avant l'entreposage.

3. Lubrifiez la section du piston/cylindre. Ceci peut être accomplie en enlevant premièrement la bougie d'allumage et injecter de l'huile propre dans le trou du bougie. Puis couvrir le trou de la bougie d'allumage avec un linge pour absorber les gouttelettes d'huile. Après, faites tourner le moteur en tirant le démarreur deux ou trois fois. Finalement, réinstallez la bougie d'allumage et attachez le fil de bougie.
4. Nettoyez complètement la souffleuse à neige.
5. Lubrifiez tous les points de lubrification (consultez un revendeur agréé).
6. Assurez-vous que tous les écrous, les boulons et les vis sont fixés solidement. Inspectez toutes les pièce amovibles pour dommage, brisure et usure. Remplacez si nécessaire.
7. Retouchez toutes les surfaces rouillées ou écaillées; sable légèrement avant de peindre.
8. Couvrez les pièces nues de métal du boîtier de la tarière de la souffleuse à neige, et de l'impulseur avec un antirouille.
9. Si possible, entreposez votre souffleuse à neige à l'intérieur et couvrez-la pour protection contre la poussière et la saleté.
10. Sur les modèles à poignées pliantes, débranchez le levier de vitesse et la manivelle de la goulotte et desserrez les boutons attachant la poignée supérieure. Retournez le guidon supérieur.
11. Si la machine doit être entreposée à l'extérieur, emboîtez la souffleuse à neige et assurez que la machine entière ne touche pas le sol. Couvrez la souffleuse à neige avec une toile épaisse.

ENLÈVEMENT DE L'ENTREPOSAGE

1. Mettez la poignée supérieure dans la position de fonctionnement, resserrez les boutons attachant la poignée supérieure, et enfin branchez le levier de vitesse et la manivelle de la goulotte.
2. Remplissez le réservoir de carburant avec du carburant récemment acheté.
3. Vérifiez la bougie d'allumage. Assurez-vous que l'écartement soit correct. Si la bougie est usée ou endommagée, remplacez-la avant toute utilisation.
4. S'assurer de bien serrer toutes les fixations.
5. Assurez-vous que les protections, les éléments protecteurs et les carters soient en place.
6. Assurez-vous que tous les réglages soient les bons.

DÉPANNAGE

PROBLÈME	VÉRIFIEZ QUE	SOLUTION
La tarière s'arrête dans les 5 secondes suivant le relâchement du levier de commande droit.	La commande Free-Hand™ est ACTIVE.	Relâchez à la fois la commande de tarière et les leviers de commande de traction/Free-Hand™ pour arrêter la tarière.
	La commande Free-Hand™ ne fonctionne pas correctement (ne réussit pas à passer le test de sécurité 3).	Consultez un revendeur agréé.
	Câble de commande de tarière déréglé (ne réussit pas à passer le test de sécurité 1).	Réglez le câble de commande de tarière. Se reporter à « Réglage du câble » dans la section Entretien de ce manuel. Assurez-vous que la commande de tarière passe avec succès le test de sécurité 1.
	Rouleau de guidage de la courroie de transmission de la vis déréglé.	Consultez un revendeur agréé.
La goulotte d'éjection ou le déflecteur ne fonctionne pas (commande électrique).	Panne électrique.	Consultez un revendeur agréé.
La goulotte d'éjection ou le déflecteur ne fonctionne pas (commande à distance-manuelle).	La goulotte d'éjection ou le déflecteur sont déréglés ou nécessitent d'être lubrifiés.	Consultez un revendeur agréé.
Le moteur ne réussit pas à démarrer.	La clé manque.	Tournez la clé sur la position MARCHE.
	Impossibilité de démarrer au starter un moteur froid.	Appuyez deux fois sur le bouton d'amorce et démarrez.
	La soupape d'arrêt de carburant est sur la position FERMÉ (si la machine en est équipée).	Tournez la soupape sur la position OUVERT.
	Panne de carburant.	Remplissez le réservoir de carburant.
	Starter en position ARRÊT - moteur froid.	Tournez le starter sur MARCHE, réglez la manette de gaz sur RAPIDE.
	Moteur noyé.	Tournez le starter sur ARRÊT; essayez de démarrer.
	Pas d'étincelle.	Consultez un revendeur agréé.
	Eau dans le carburant ou carburant usagé.	Videz le réservoir. (Débarassez-vous du carburant dans un dépôt de déchets dangereux). Remplissez avec du carburant récemment acheté.
	Cordon électrique non branché ou mauvais fonctionnement (modèles à démarrage électrique).	Brancher le cordon électrique ou le remplacer s'il est défectueux.
Le moteur démarre difficilement ou tourne mal.	Mélange trop riche.	Tournez le starter sur la position ARRÊT.
	Bougie défectueuse, encrassée ou dont l'écartement des électrodes est mal réglé.	Consultez un revendeur agréé.
	La calotte d'aération est bloquée.	Dégagez les orifices de ventilation.
Vibrations excessives.	Pièces détachées ou turbine/tarière endommagée.	Arrêtez immédiatement le moteur. Consultez un revendeur agréé.

PROBLÈME	VÉRIFIEZ QUE	SOLUTION
La souffleuse à neige en marche avant ou arrière ne s'arrête pas quand le levier de commande de traction est débrayé.	Commande de traction dérégulée (ne réussit pas à passer le test de sécurité 2).	Consultez un revendeur agréé.
La souffleuse à neige tire d'un côté.	Pression des pneus inégale.	Vérifier la pression des pneus.
	Une roue est réglée en mode roue libre. (La goupille de verrouillage de traction est dans le trou EXTÉRIEUR). Modèles équipés de goupilles de roue.	Assurez-vous que la goupille de verrouillage de traction gauche soit bien dans les trous INTÉRIEURS (pour embrayer l'entraînement de traction).
La barre-grattoir ne nettoie pas les surfaces en dur.	Patins mal réglés.	Réglez le cas échéant les patins.
La fraiseuse à neige ne réussit pas à se déplacer à faible vitesse.	La commande de traction est dérégulée.	Amenez le levier de sélection de vitesse à la vitesse supérieure. Si rien ne change, consultez un revendeur agréé.
La fraiseuse à neige ne réussit pas à se déplacer en marche avant ou arrière quelle que soit la vitesse.	Courroie d'entraînement lâche ou bien endommagée.	Consultez un revendeur agréé.
	La commande de traction est dérégulée.	Consultez un revendeur agréé.
	Disque de friction usé ou endommagé.	Consultez un revendeur agréé.
La machine refuse d'éjecter la neige.	Câble de commande de tarière dérégulé.	Réglez le câble de commande de tarière. Se reporter à « Réglage du câble » dans la section Entretien de ce manuel.
	Courroie d'entraînement de tarière lâche ou bien endommagée.	Consultez un revendeur agréé.
	Goupille de cisaillement cassée.	Remplacer la goupille de cisaillement. Se reporter à « Remplacement de la goupille de cisaillement de tarière » dans la section Entretien de ce manuel.
	Goulotte d'éjection obstruée par de la neige.	Arrêtez immédiatement le moteur. Toujours utiliser un outil de nettoyage pour déboucher une goulotte d'éjection obstruée, et non les mains. Nettoyez la goulotte d'éjection et l'intérieur du carter de tarière. Se reporter à « Avertissements » dans la section Sécurité de l'opérateur .
	Objet étranger logé dans la tarière.	Arrêtez immédiatement le moteur. Toujours utiliser un outil de nettoyage pour déboucher une goulotte d'éjection obstruée, et non les mains. Retirez l'objet de la tarière. Se reporter à « Avertissements » dans la section Sécurité de l'opérateur .

BRIGGS & STRATTON POWER PRODUCTS GROUP, L.L.C. GARANTIE DU PROPRIÉTAIRE POLITIQUE

GARANTIE LIMITÉE

Si une pièce de cet équipement présente un vice de matériau ou de fabrication, Briggs & Stratton Power Products Group, LLC la réparera ou la remplacera gratuitement. Si une pièce du moteur Briggs and Stratton (si équipé) présente un vice de matériau ou de fabrication, Briggs & Stratton Corporation la réparera ou la remplacera gratuitement. Les frais de transport du produit à réparer ou remplacer seront, dans le cadre de cette garantie, réglés par l'acheteur. Cette garantie est en vigueur pour les périodes de temps et conformément aux conditions stipulées ci-dessous. Pour obtenir le service de garantie, veuillez vous adresser au distributeur autorisé le plus proche dont vous trouverez les coordonnées sur www.BriggsandStratton.com ou www.Murray.com.

Il n'existe aucune autre garantie expresse. Les garanties implicites, y compris celles de qualité marchande et d'adaptation à un emploi particulier, sont limitées à une année à partir de la date d'acquisition ou conformément à ce qui est prévu par la loi. La responsabilité juridique pour les dommages consécutifs ou indirects est exclue dans la mesure où l'exclusion est autorisée par la loi.

Certains États ou pays ne permettent pas les limitations de durée de la garantie implicite. Certains États ou pays n'autorisent pas l'exclusion ou la limitation des dommages consécutifs ou indirects. Dans ce cas, la limitation ci-dessus ne s'applique pas à votre cas. La présente garantie vous offre des droits juridiques spécifiques et il se peut que vous ayez d'autres droits qui varient d'une juridiction à une autre, ou de pays à pays.

PÉRIODE DE GARANTIE

Article	Utilisation par le consommateur	Utilisation commerciale
Équipement	2 années	1 an
Moteur*	2 années	1 an
Batterie	N/A	N/A

La garantie commence à la date d'acquisition du produit par le consommateur au détail ou commercial final, et continue tout au long de la période indiquée ci-dessus. « Utilisation par le consommateur » signifie que le produit sera utilisé par un consommateur au détail dans un but privé. « Utilisation commerciale » indique toutes les autres utilisations possibles, y compris commerciales, génératrices de revenus ou locatives. Une fois que le produit a été utilisé dans un but commercial, il sera considéré comme d'utilisation commerciale dans le cadre de cette garantie.

Aucun enregistrement de la garantie n'est nécessaire pour obtenir la garantie des produits de marque Briggs & Stratton. Veuillez garder le reçu de votre achat. Si vous ne pouvez pas fournir la preuve de l'achat au moment de faire une demande se rapportant à la garantie, la date de fabrication du produit sera utilisée pour déterminer l'admissibilité à la garantie.

À PROPOS DE VOTRE GARANTIE

Nous sommes totalement disponibles à réaliser des réparations dans le cadre de la garantie et nous nous prions d'accepter no excuses anticipées pour les désagréments éventuels. Le service de garantie est offert uniquement par l'intermédiaire des distributeurs autorisés par Briggs & Stratton ou BSPPG, LLC.

Parfois les demandes de réparations dans le cadre de la garantie peuvent ne pas être pertinentes. Cette garantie couvre uniquement les vices de matériau ou de fabrication. Elle ne couvre pas des dommages causés par une mauvaise utilisation ou des abus, un mauvais entretien ou une réparation incorrecte, une usure normale ou l'utilisation de carburant vicié ou non approuvé.

Mauvaise utilisation et abus - Une bonne utilisation, telle que prévue, du produit est décrite dans le manuel de l'opérateur. L'utilisation de la machine de façon autre que celle décrite dans le manuel de l'opérateur ou son utilisation après qu'elle ait été endommagée annulera la garantie. Vous ne pourrez vous prévaloir de la garantie si le numéro de série sur la machine a été supprimé ou si la machine a été modifiée d'une manière quelconque, ou si elle présente des preuves d'abus, tel que coups, corrosion par l'eau ou des produits chimiques.

Mauvais entretien ou réparation - Cette machine doit être entretenue conformément aux procédures et aux intervalles indiqués dans le manuel de l'opérateur, l'entretien et les réparations doivent être effectués avec des pièces d'origine Briggs & Stratton. Les dommages causés par un manque d'entretien ou l'utilisation de pièces n'étant pas d'origine ne sont pas couverts par la garantie.

Usure normale - Comme tous les appareils mécaniques, malgré un bon entretien, le vôtre est sujet à une usure. La présente garantie ne couvre pas les réparations lorsque la durée de vie de la machine s'est achevée après une utilisation normale. Les articles d'entretien et d'usure, tels que filtres, courroies, lames et plaquettes de freins (les plaquettes de frein moteur sont couvertes) ne sont pas couverts par la garantie, uniquement en raison de leur caractéristique d'usure, à moins que la cause soit due à des vices du matériel ou de fabrication.

Carburant vicié - Afin de fonctionner correctement, cette machine doit être alimentée avec un carburant propre conforme au critère précisé dans le manuel de l'opérateur. Les dommages causés par un carburant vicié (fuites de carburant, conduites bouchées, soupapes collantes, etc.) ne sont pas couverts par la garantie.

* Concerne les moteurs Briggs and Stratton seulement. La couverture pour les moteurs autres que Briggs and Stratton est offerte par le fabricant du moteur.

Modèle 1695950

MOTEUR :

Marque	Briggs & Stratton®
Série de modèle	Professional Series™
Couple de serrage*	16,50 T.P. à 3060 tr/min
Type	4-cycle -OHV
Déplacement	342 cc (20,9 po ³)
Démarrage du système	Lanceur électrique 110V avec cordon
Alternateur	Régulateur de 9 A
Capacité d'huile	0,83 litre (28 oz)
Huile moteur	Synthétique 5W30
Volume du réservoir de carburant	3,8 litres (4 pintes) w/FS
Entrefer de la bougie d'allumage	0,76 mm (0,030 po)
Résistance de bougie d'allumage	491055
Bougie d'allumage en platine de longue durée	5066
Système d'allumage	Conforme à la norme canadienne ICES-002.

TARIÈRE/IMPULSEUR :

Largeur de nettoyage	97 cm (38 po)
Hauteur d'admission	50,2 cm (19,75 po)
Diamètre de la tarière/impulseur	35,6 cm (14 po)
Nombre d'ailettes de l'impulseur	4

GOULOTTE :

Défecteur de la chute	À distance
Rotation de la chute	Démarrage électrique au tableau 200

SYSTÈME D'ENTRAÎNEMENT :

Type d'entraînement	FW - Pro Easy Turn™
Vitesses d'entraînement	6 vitesses avant, 2 marche arrière
Dimension de la roue	41 x 17 cm (16 x 6,5 po)
Pression des pneus	La pression de gonflage des pneus recommandée est inscrite sur le flanc.

RENSEIGNEMENT SUR LA PUISSANCE NOMINALE DU MOTEUR

Les étiquettes de puissance nominale brute pour les modèles de moteurs à essence individuels répondent au code J1940 (Small Engine Power & Torque Rating Procedure) de la SAE (Society of Automotive Engineers); et la performance nominale a été obtenue et corrigée conformément à SAE J1995 (Révision 2002-05). Les valeurs de couple sont dérivées à 3 060 tr/min; les valeurs de puissance sont dérivées à 3 600 tr/min. La puissance de moteur brute réelle peut être inférieure et est affectée par, sans en exclure d'autres, les conditions de fonctionnement ambiantes et la variabilité d'un moteur à l'autre. Puisque les possibilités d'installation des moteurs sont vastes et que le fonctionnement de l'équipement dépend énormément de l'environnement, le moteur d'essence ne développera pas la puissance nominale brute lorsqu'il est utilisé dans un équipement électrique de quelque genre (puissance brute actuelle sur place). La différence est due à plusieurs facteurs parmi lesquels, sans en exclure d'autres, accessoires (filtre à air, échappement, charge, refroidissement, carburateur, pompe à essence, etc.), limitations d'application, conditions de fonctionnement ambiantes (température, humidité, altitude) et variabilité d'un moteur à l'autre. En raison des limites de fabrication et de capacité, Briggs & Stratton peut substituer un moteur d'une puissance nominale supérieure pour le moteur de cette série.

Not for
Reproduction

Not for
Reproduction

Not for
Reproduction

Not for
Reproduction

Not for
Reproduction

SNAPPER

Briggs & Stratton Power Products Group, LLC
P. O. Box 702
Milwaukee, WI 53201-0702
1-800-935-2967
BRIGGSandSTRATTON.com
www.snapper.com